

**ЖАТКА ДЛЯ ТРАВ
КС-100.12**

Руководство по эксплуатации

КС-100-1200000 РЭ

Основные сведения о жатке

Изготовитель

ОАО «ГЗЛиН»

Товарный знак



Юридический адрес
местонахождения изготовителя

246010, г. Гомель, ул. Могилевская, 16
Республика Беларусь

Телефоны для связи

тел. (0232) 59 61 31
факс. (0232) 59 42 03

Жатка для трав

КС-100.12 _____
обозначение комплектации

Месяц и год выпуска

Заводской номер

(соответствует номеру жатки)

Государственный номер

Основные сведения заполняются вручную или проштамповываются согласно договору на поставку.

Содержание

Вниманию руководителей эксплуатирующих организаций и операторов.....	4
Принятые сокращения и условные обозначения.....	5
Требования безопасности	6
Знаки безопасности.....	8
1 Описание и работа.....	10
2 Использование по назначению.....	17
2.1 Подготовка к использованию.....	17
2.2 Досборка.....	17
2.3 Обкатка.....	18
2.4 Подготовка к работе.....	18
2.5 Навеска.....	19
2.6 Регулировки.....	23
3 Техническое обслуживание.....	31
4 Текущий ремонт.....	37
5 Хранение.....	39
6 Комплектность.....	42
7 Свидетельство о приемке.....	43
8 Гарантии изготовителя.....	44
9 Транспортирование.....	47
10 Утилизация.....	48
Приложение А Гарантийный талон.....	49
Приложение Б Сведения о консервации, расконсервации, переконсервации жатки и тележки.....	50
Приложение В Учет наработки и проведения технического обслуживания.....	51

ВНИМАНИЮ РУКОВОДИТЕЛЕЙ ЭКСПЛУАТИРУЮЩИХ ОРГАНИЗАЦИЙ И ОПЕРАТОРОВ!

Настоящее руководство по эксплуатации в первую очередь предназначено для оператора, занимающегося эксплуатацией и обслуживанием жатки для трав.

К работе с жаткой допускаются лица, прошедшие обучение (переобучение), инструктаж по технике безопасности и охране труда и изучившие настоящее руководство по эксплуатации с росписью на странице 5.

Настоящее руководство по эксплуатации содержит важную информацию, необходимую для безопасной работы с жаткой, требования и рекомендации по ее эксплуатации, порядок проведения необходимых регулировок и технического обслуживания и во время работы должно находиться в кабине косилки в доступном месте.

 **ПРЕДОСТЕРЕЖЕНИЕ:** Жатку необходимо использовать только по назначению (на сельскохозяйственных работах), и до достижения назначенного срока службы!

Изготовитель не несет ответственности за возникающие неполадки при любом другом, не соответствующем назначению, применении во время и после достижения назначенного срока службы!

К применению согласно назначению относится соблюдение предписанных изготовителем условий эксплуатации, ухода и технического обслуживания.

 **ПРЕДОСТЕРЕЖЕНИЕ:** Использование в качестве запасных и сменных частей деталей, принадлежностей, дополнительных приспособлений и приборов не являющихся оригинальными изготовителя не допускается, так как это отрицательно сказывается на функциональных свойствах жатки, а также рабочей безопасности и безопасности движения. В случае их использования любая ответственность изготовителя исключается!

Изготовитель ведет постоянную работу по совершенствованию конструкции жатки для трав в связи с чем возможны изменения в конструкции отдельных сборочных единиц и деталей, не отраженные в настоящем руководстве по эксплуатации. Некоторые технические данные и рисунки могут отличаться от фактических, размеры и масса являются справочными данными.

Настоящее руководство по эксплуатации соответствует технической документации по состоянию на январь 2025 года.

Принятые сокращения и условные обозначения:

РЭ – руководство по эксплуатации;
ИЭ - инструкция по эксплуатации;
косилка - косилка самоходная CS100, CS140;
жатка – жатка для трав КС-100.12;
ЕТО – ежегодное техническое обслуживание;
ТО-1 – первое техническое обслуживание;
ТО-Э – техническое обслуживание перед началом сезона работы;
ЗИП – запасные части, инструмент и принадлежности;
слева, справа – по ходу движения.

В настоящей ИЭ все пункты, касающиеся безопасности обслуживающего персонала и косилки обозначены специальным символом:

**ВНИМАНИЕ!
ПРЕДОСТЕРЕЖЕНИЕ!
ЗАПРЕЩАЕТСЯ**

Обозначение указаний, при несоблюдении которых существует опасность для здоровья и жизни оператора и других людей, а также повреждения жатки.



Соответствует требованиям технического регламента Таможенного союза «О безопасности машин и оборудования» (ТР ТС 010/2011)



ВНИМАНИЕ: Своевременное заполнение всех разделов руководства по эксплуатации является обязательным условием для рассмотрения претензий к изготовителю!

Руководство по эксплуатации
изучил

подпись

(расшифровка подписи)

Требования безопасности

 **ВНИМАНИЕ:** Движение косилки с жаткой по дорогам общего пользования должно производиться с соблюдением Правил дорожного движения страны, в которой он эксплуатируется и требований настоящего РЭ!

 **ЗАПРЕЩАЕТСЯ** движение косилки по дорогам общего пользования с навешенной жаткой.

 **ПРЕДОСТЕРЕЖЕНИЕ:** Не превышайте установленной скорости движения – 20 км/ч!

 **ПРЕДОСТЕРЕЖЕНИЕ:** При движении косилки по дорогам общего пользования:

- жатка должна быть установлена, зафиксирована на транспортных тележках и подсоединена к тягово-сцепному устройству косилки;

- светосигнальное оборудование транспортных тележек должно быть подключено;

- проблесковые маяки включены!

 **ЗАПРЕЩАЕТСЯ** работа жатки на неподготовленных, засоренных металлических предметах и камнями полей.

 **ЗАПРЕЩАЕТСЯ** движение задним ходом с опущенной на башмаки жаткой!

 **ЗАПРЕЩАЕТСЯ** находиться в непосредственной близости перед работающей жаткой.

 **ПРЕДОСТЕРЕЖЕНИЕ:** Проверьте работу механизмов жатки на холостом ходу!

 **ПРЕДОСТЕРЕЖЕНИЕ:** При проведении любых работ на жатке двигатель косилки должен быть заглушен!

 **ПРЕДОСТЕРЕЖЕНИЕ:** Все открытые передачи должны быть закрыты защитными кожухами и ограждениями!

 **ЗАПРЕЩАЕТСЯ** работать с не установленными защитными кожухами и ограждениями.

 **ЗАПРЕЩАЕТСЯ** снимать (открывать) защитные ограждения при работающем двигателе и не остановившихся рабочих органах.

 **ЗАПРЕЩАЕТСЯ** проведение технического обслуживания и осмотра жатки в зоне линий электропередач.

 **ПРЕДОСТЕРЕЖЕНИЕ:** Очищая режущий аппарат или проводя замену сегментов режущего аппарата, не прикасайтесь руками к режущим кромкам сегментов!

 **ПРЕДОСТЕРЕЖЕНИЕ:** По окончании работ опустите жатку на башмаки или установите ее на транспортные тележки!

 **ПРЕДОСТЕРЕЖЕНИЕ:** Перед постановкой на хранение жатку очистите, проверьте ее комплектность. Для предотвращения опрокидывания жатку необходимо установить на башмаки на минимальную высоту среза.

 **ПРЕДОСТЕРЕЖЕНИЕ:** Косилка, работающая в агрегате с жаткой, должна быть укомплектована противопожарным инвентарем (лопатой и огнетушителем)!

 **ПРЕДОСТЕРЕЖЕНИЕ:** Обеспечение мер пожарной безопасности при работе с жаткой возлагается на оператора, который должен сдать пожарно-технический минимум!

 **ПРЕДОСТЕРЕЖЕНИЕ:** При работе с гидравлическими маслами следует соблюдать правила личной гигиены. При попадании масла на слизистую оболочку глаз ее необходимо обильно промыть теплой водой. С поверхности кожи масло удаляется теплой мыльной водой. При сливе горячего масла следует соблюдать осторожность – опасность получения ожога!

Удаление отработанного масла:

- исключите попадание масла в системы бытовой, промышленной и ливневой канализации, а также в открытые водоемы;

- при разливе масла на открытой площадке необходимо собрать его в отдельную тару, место разлива засыпать песком с последующим его удалением.

 **ПРЕДОСТЕРЕЖЕНИЕ:** Перед началом сварочных работ необходимо тщательно очистить жатку и площадь вокруг нее от растительной массы!

 **ПРЕДОСТЕРЕЖЕНИЕ:** Место проведения сварочных или других работ с использованием огня должно быть оснащено противопожарными средствами.

 **ПРЕДОСТЕРЕЖЕНИЕ:** При возникновении пожара необходимо засыпать очаг пламени песком или накрыть мешковиной, брезентом или другой плотной тканью, использовать огнетушитель косилки, сообщить в пожарную охрану.

Знаки безопасности

На жатке нанесены предупредительные и указательные знаки безопасности (символы и пиктограммы), которые содержат важные указания по обеспечению безопасности, а также по эффективному использованию жатки.

Знаки безопасности должны всегда содержаться в чистоте, при повреждении их следует обновить. Если при эксплуатации меняются детали с нанесенными символами и пиктограммами, то следует проследить за тем, чтобы на новые детали были нанесены соответствующие.

Символы, знаки безопасности и их значения приведены в таблицах:

Таблица

Символ	Значение
	- Место смазки консистентным смазочным материалом
	- Место смазки жидким смазочным материалом
	- Точка подъема
	- Символ по технике безопасности
	- РЭ для оператора (следует изучить и соблюдать)
	1 Фиксируйте ограждение в верхнем положении при техническом обслуживании. 2 Не открывайте и не снимайте защитные экраны, пока двигатель работает. 3 Не открывайте и не снимайте защитные экраны, пока двигатель работает. 4 Опасно! Не открывать до полной остановки механизмов
	1 Находитесь в отдалении от жатки при работе. 2 Не прикасайтесь к вращающимся элементам жатки до полной их остановки. 3 Находитесь в отдалении от ножей жатки, пока двигатель работает. 4 Внимание! Внимательно изучите руководство

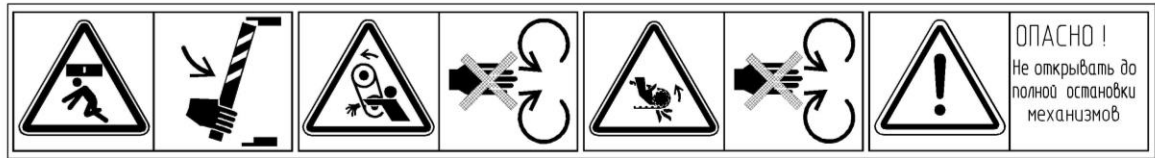

ОПАСНО!
Не открывать до
полной остановки
механизмов

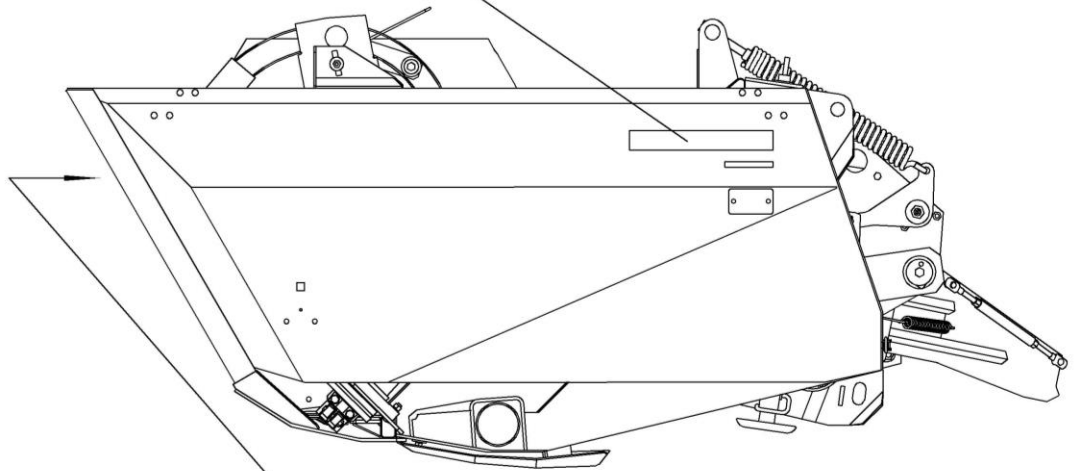

Знаки безопасности (пиктограммы) на жатке для трав

1 Описание и работа

1.1 Назначение

Жатка для трав предназначена для скашивания, плющения трав и агрегируется с косилками самоходными CS100, CS140.

1.2 Технические характеристики

Основные параметры, размеры и характеристики приведены в таблице 1.1.

Таблица 1.1 – Технические данные

Наименование параметра	Значение
Жатка	
Жатка для трав КС-100.12	валковая шнековая с плющильным аппаратом, фронтальная, копирующая рельеф поля в продольном и поперечном направлениях
Конструкционная ширина захвата, м	5 _{-0,2}
Установочная высота среза растений, мм	60; 90; 140
Величина копирования жатки:	
- в продольном направлении по носкам сегментов режущего аппарата, мм	± 200
- в поперечном направлении по носкам крайних сегментов режущего аппарата, мм	± 100
Мотовило жатки	универсальное, четырехлопастное, с пружинными зубьями и эксцентриковым механизмом
Частота вращения мотовила	1,05 с ⁻¹
Режущий аппарат жатки:	сегментно-пальцевый, односторонний, со штампованными сдвоенными пальцами
- шаг сегментов ножа, мм	(76,2 ± 0,15)
- число двойных ходов ножа в минуту	686 ± 30
Ширина образуемого валка, м	от 1,2 до 1,6
Габаритные размеры жатки в рабочем положении (без тележки), мм:	
- длина	2500 мм
- ширина	5400 мм
- высота	1500 мм
Габаритные размеры жатки в транспортном положении (на тележке), мм:	
- длина	9400 мм
- ширина	2400 мм
- высота	1900 мм
Масса конструкционная (сухая)	2000 кг

Окончание таблицы 1.1

Наименование параметра	Значение
Тележка транспортная	
Масса конструкционная (сухая)	320 кг
Колея тележки (по задним колесам)	(2050 + 50) мм
Число колес	4 шт.
- передних	2 шт.
- задних	2 шт.
Тип колес	Пневматические шины
Шины колес	5,50-16
Давление в шинах колес при эксплуатации	(0,36 + 0,02) МПа
Рабочая скорость движения, км/ч	до 12
Транспортная скорость, км/ч	до 20
Назначенный срок службы, лет	8*
Назначенный срок хранения (без переконсервации), лет	1*

* По истечении назначенных показателей (срока службы, срока хранения) жатка изымается из эксплуатации, и принимается решение о направлении ее в ремонт, об утилизации, о проверке и об установлении новых назначенных показателей (срока службы, срока хранения).

1.3 Габаритные размеры жатки



Рисунок 1.1 – Габаритные размеры жатки для трав

1.4 Устройство и работа

1.4.1 Жатка для трав

Жатка для трав состоит из: рамы 1 (рисунок 1.2); мотовила 2; плющильного аппарата 4; режущего аппарата 8; копирующих башмаков 7; тележки транспортной передней 6; тележки транспортной задней 9, а также механизмов приводов и передач.

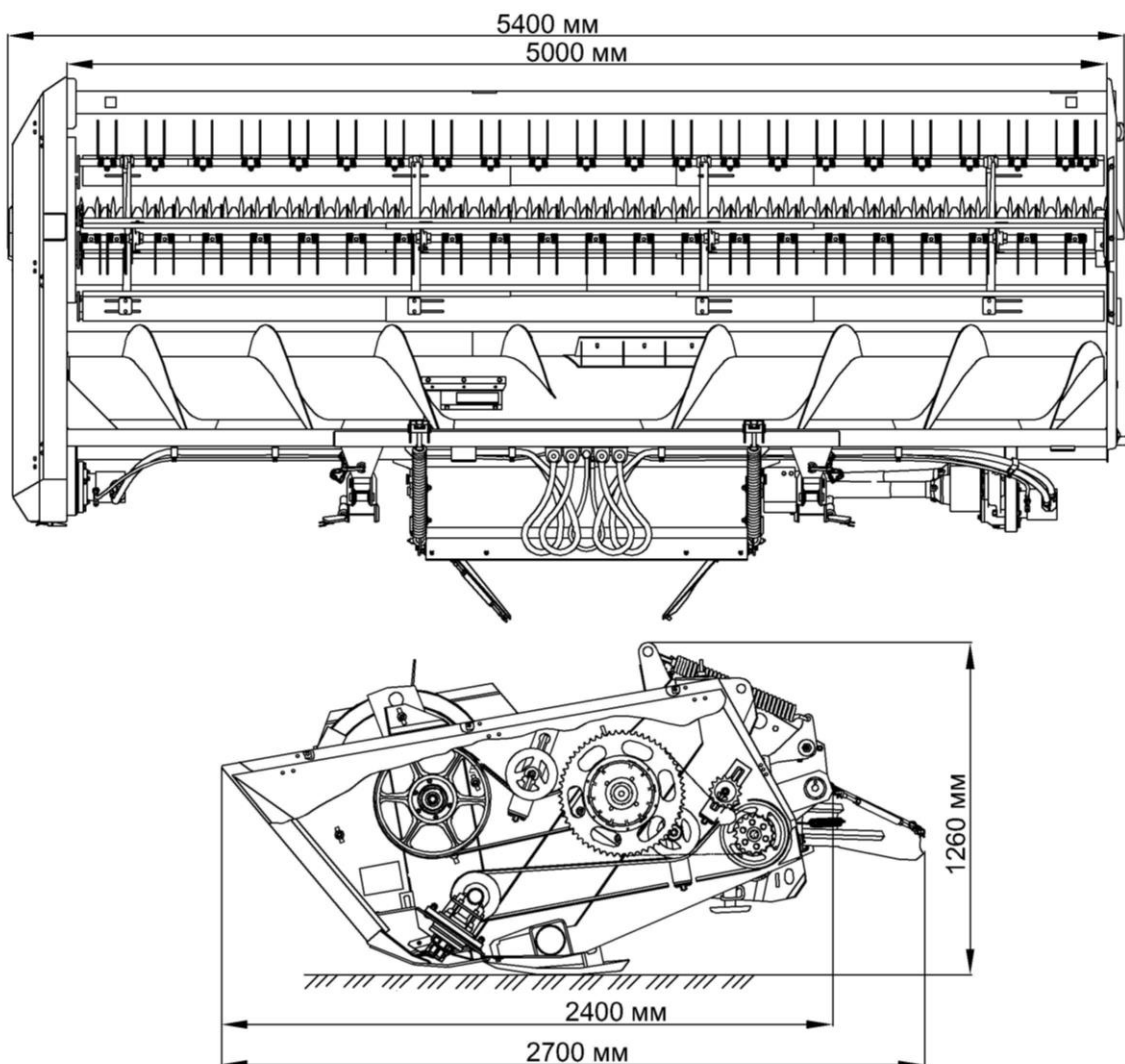
В нижней части рамы жатки 1 установлены три копирующих башмака 7, на которые жатка опирается при работе с копированием рельефа поля, при ремонте, хранении и обслуживании.

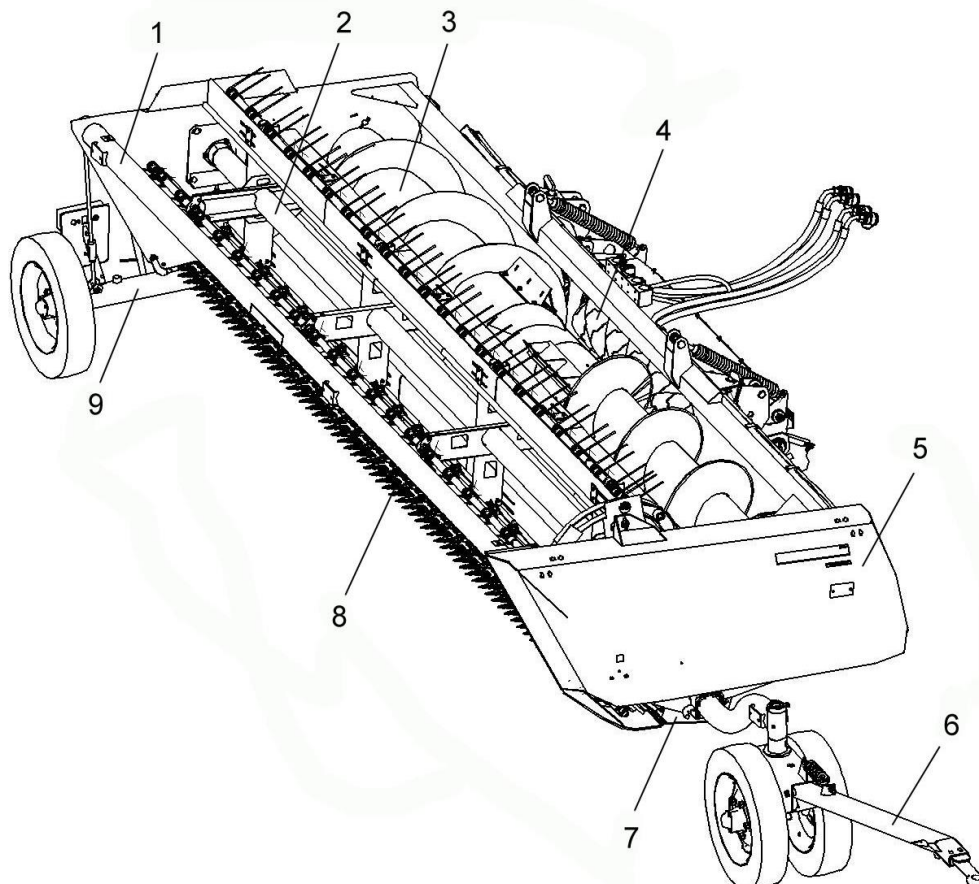

1 – рама; 2 – мотовило; 3 – шнек; 4 – аппарат плющильный; 5 – щиток; 6 – тележка транспортная передняя; 7 – башмак; 8 – аппарат режущий; 9 – тележка транспортная задняя

Рисунок 1.2 – Жатка для трав

1.4.2 Мотовило жатки

Мотовило 1 (рисунок 1.3) состоит из четырех граблин с пружинными зубьями и металлических планок, которые крепятся к держателям, приваренным к валу мотовила. На левой стороне граблины установлен ролик 5, который перемещается по направляющей дорожке 6 и придает пружинным зубьям определенное положение, обеспечивающее подвод растений к режущему аппарату 11, удержание в момент их резания и подачу к шнеку. Шнек и мотовило установлены в опорах на боковинах жатки и благодаря овальным отверстиям позволяют производить регулировку установки мотовила и шнека.

Привод жатки осуществляется от гидромотора на контрпривод.

От контрпривода вращение цепной передачей передается на шнек, а с помощью ременной передачи – на привод режущего аппарата. Мотовило приводится во вращение от шнека ременной передачей.

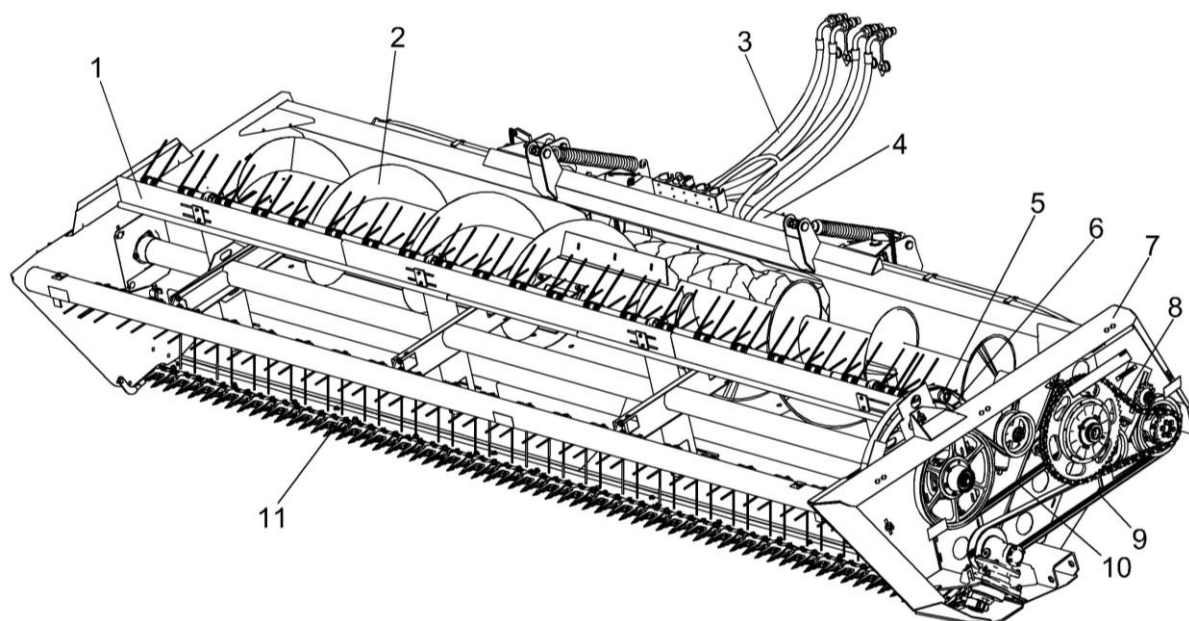

1 – мотовило; 2 – шнек; 3 – гидросистема; 4 – аппарат плющильный; 5 – ролик; 6 – дорожка направляющая; 7 – рама; 8 – цепная передача привода шнека; 9 – ременная передача привода режущего аппарата; 10 – ременная передача привода мотовила; 11 – режущий аппарат

Рисунок 1.3 – Жатка

1.4.3 Режущий аппарат

Режущий аппарат включает брус 4 (рисунок 1.4), нож 1, пальцы сдвоенные 7, палец направляющий сдвоенный 6, пластины трения 2,3,5, прокладки регулировочные 10.

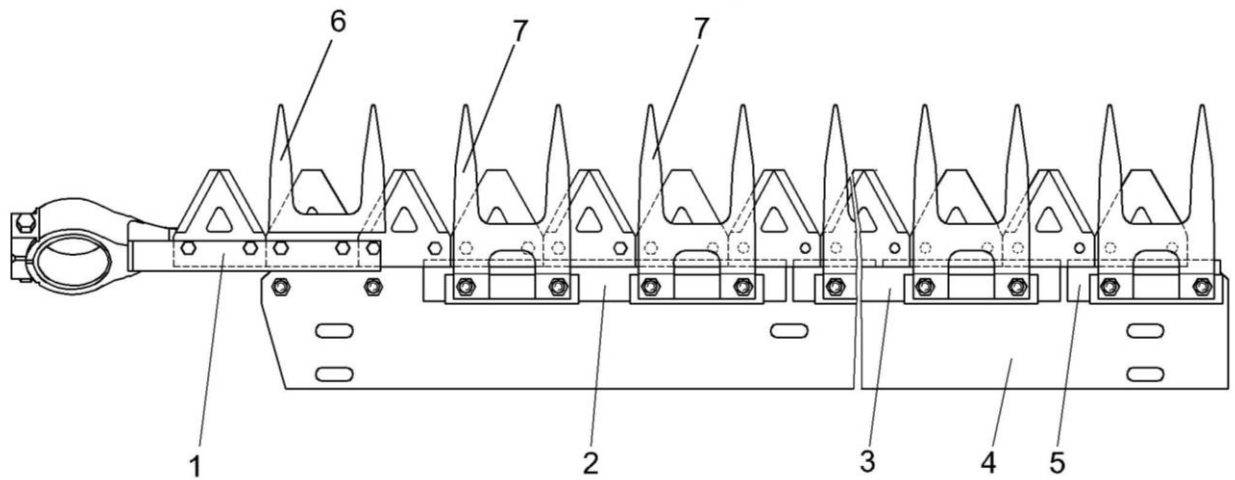

1 – нож; 2, 3, 5 – пластины трения; 4 – брус; 6 – палец направляющий сдвоенный; 7 – палец сдвоенный

Рисунок 1.4 – Режущий аппарат

При уборке полеглых, спутанных культур, а также трав второго и последующих укосов и при отсутствии на полях камней рекомендуется устанавливать беспальцевый режущий аппарат (рисунок 1.5), поставляемый по отдельному заказу.

В процессе работы необходимо периодически контролировать и при необходимости регулировать зазоры в беспальцевом режущем аппарате.

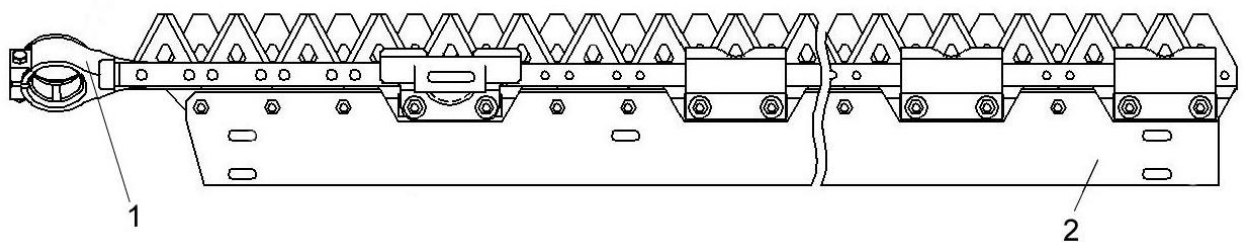

1 – нож; 2 – нож неподвижный

Рисунок 1.5 – Беспальцевый режущий аппарат

1.4.4 Привод жатки

Привод жатки осуществляется от гидромотора на контрпривод.

От контрпривода вращение цепной передачей передается на шнек, а с помощью ременной передачи – на привод режущего аппарата. Мотовило приводится во вращение от шнека ременной передачей.

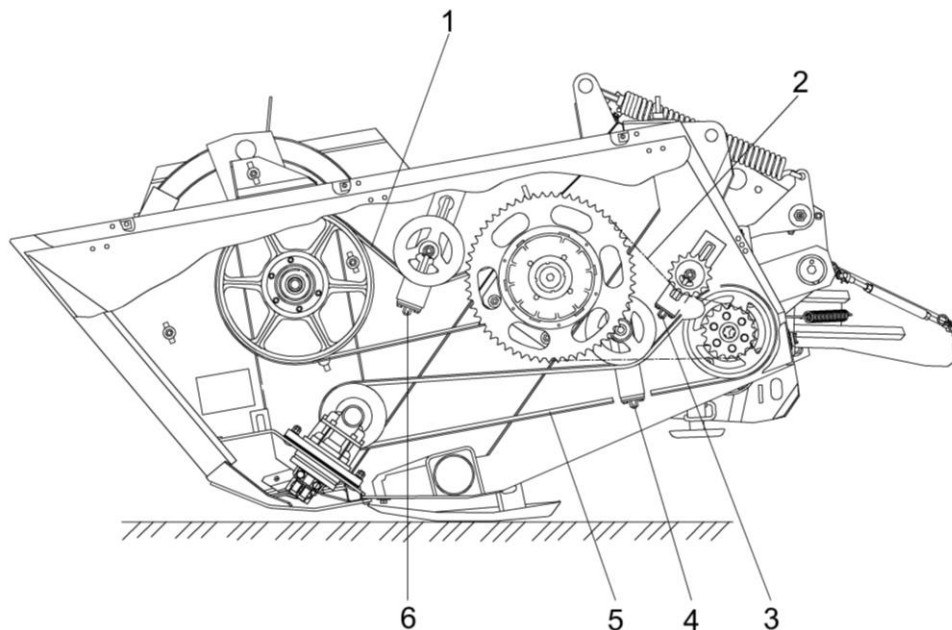

1 – ременная передача привода мотовила; 2 – цепная передача привода шнека;
3, 4, 6 – винты; 5 – ременная передача привода режущего аппарата

Рисунок 1.6 – Механизмы передач

1.5 Технологический процесс

Перед началом работы навесьте жатку на косилку, в соответствии с руководством по эксплуатации, и проверьте работу косилки.

Технологический процесс скашивания и укладки в валок трав косилкой осуществляется следующим образом.

В процессе движения косилки зеленая масса подается мотовилом 4 (рисунок 1.7) к режущему аппарату 3, который обеспечивает срез растений по всей ширине захвата на заданной высоте, шнек 5 сужает поток скошенной массы и подает к плющильному аппарату 6. После плющения растительная масса укладывается на стерню в валок между колесами косилки.

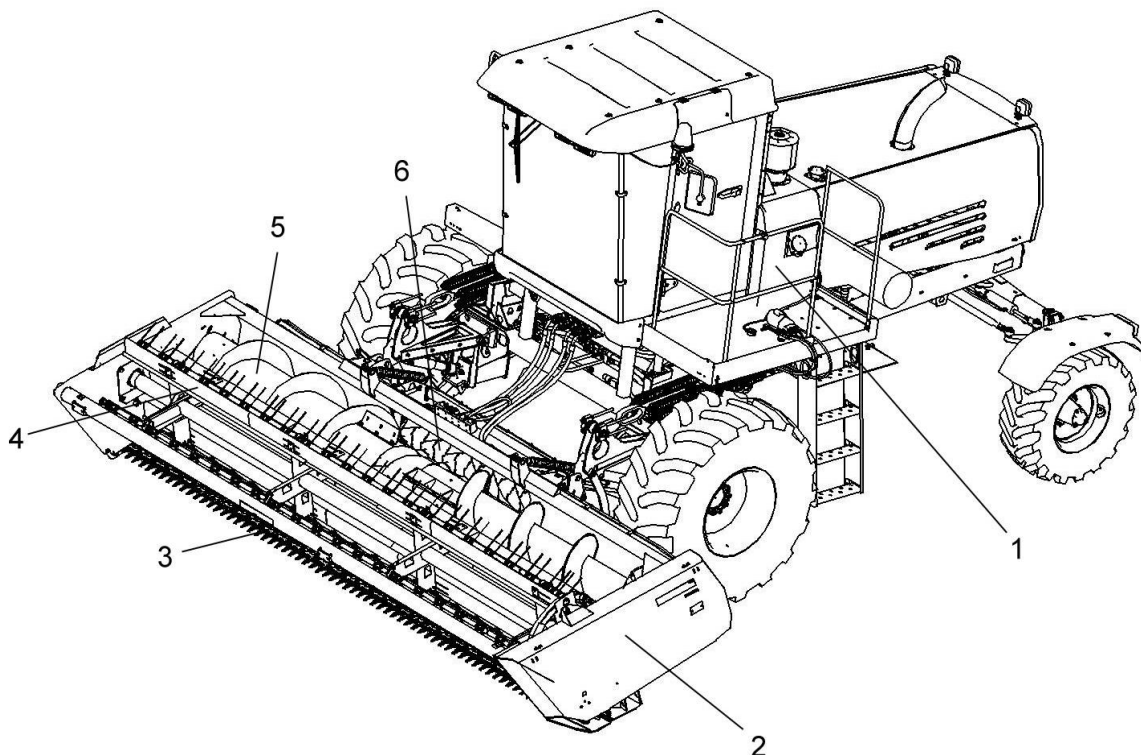

1 – косилка; 2 – жатка; 3 – режущий аппарат; 4 – мотовило; 5 – шнек; 6 – плющильный аппарат

Рисунок 1.7 – Косилка самоходная

2 Использование по назначению

2.1 Подготовка к использованию

Жатка отгружается с завода-изготовителя комплектно в частично разобранном виде.

Демонтированные части уложены в ящик.

Перед началом эксплуатации жатки проведите работы по ее расконсервации:

- удалите с наружных поверхностей деталей упаковку;
- проведите расконсервацию в соответствии с пунктом 5.5;
- снимите заглушки.

2.2 Досборка

Монтаж и сборку демонтированного электрооборудования транспортной тележки жатки производите в следующей последовательности.

Снимите стекла с фонарей, подсоедините по цвету, провода к клеммам фонарей, установите фонари 1, 2 (рисунок 2.1) на кронштейнах и закрепите каждый двумя винтами ВМ6х20 с шайбами плоскими, пружинными и гайками. Установите стекла фонарей на место.

Установите на кронштейнах световозврататели 3, 5 и закрепите каждый двумя винтами ВМ6х20, шайбами пружинными и гайками.

Соедините по цвету провода на клеммовой колодке.

Намотайте жгут 4 на кронштейны, расположенные между задними фонарями тележки.

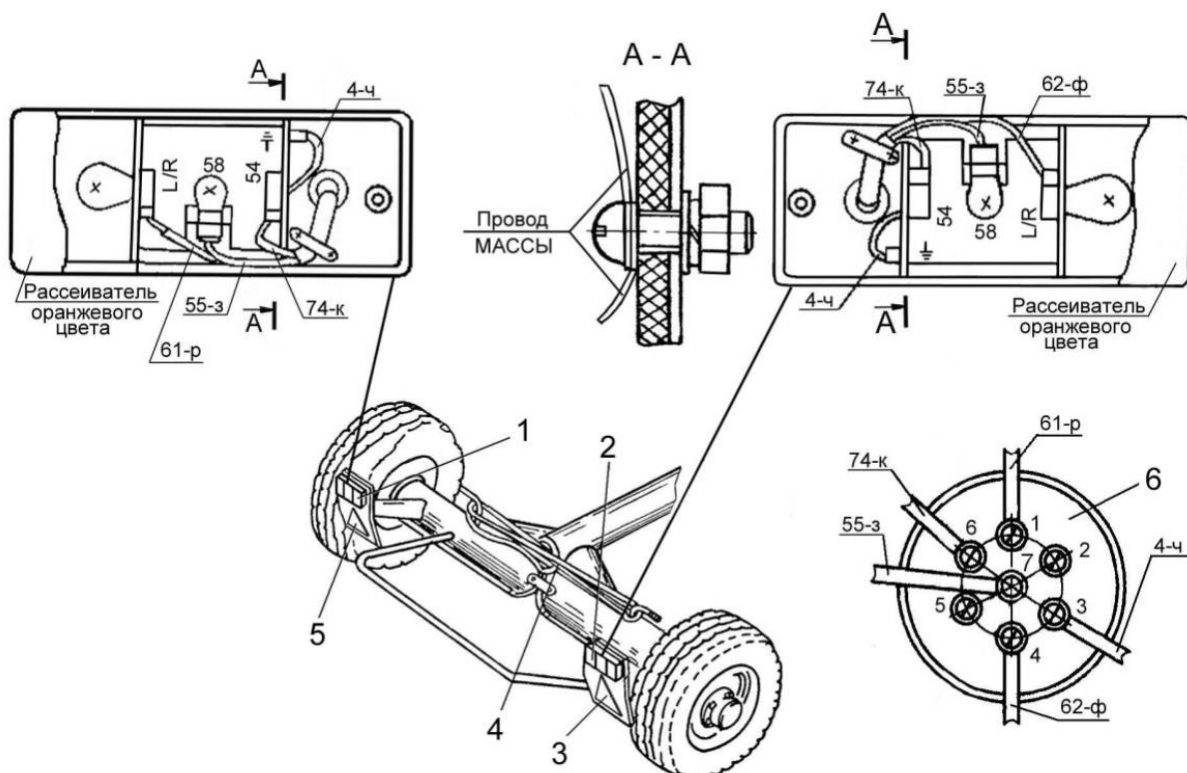

1 – фонарь задний левый; 2 – фонарь задний правый; 3, 5 – световозврататели; 4 – жгут проводов; 6 – вилка

Условные обозначения цветов проводов: Р – розовый; Ч – черный; К – красный; З – зеленый; Ф – фиолетовый

Рисунок 2.1 – Установка электрооборудования на транспортную тележку

2.3 Обкатка

2.3.1 Обкатка является обязательной операцией перед пуском жатки в эксплуатацию.

При первом запуске жатки в работу и после длительного хранения необходимо провести прокрутку фрикционной предохранительной муфты привода шнека для ликвидации залипания дисков.

Для этого:

- отверните контргайки отжимных болтов;
- заверните отжимные болты до упора в нажимной диск муфты и дополнительно еще на 1,5 – 2 оборота, тем самым вы расслабите пакет пружин;
- демонтировав цепь привода шнека, зафиксируйте шнек от проворота деревянным брусом и прокрутите звездочку вручную (5-6 оборотов), этим вы устраняете залипание контактирующих поверхностей звездочки и фрикционных накладок;
- отверните отжимные болты в первоначальное положение и зафиксируйте их контргайками (зазор между головкой отжимного болта и контргайкой – (20 ± 2) мм).

Крутящий момент, передаваемый предохранительной муфтой, составляет 800–900 Н·м.

2.3.2 Обкатку жатки проводите при минимально устойчивой частоте вращения двигателя, постепенно увеличивая до номинальной.

2.3.3 После проверки работы всех механизмов на холостом ходу проведите обкатку под нагрузкой.

Обкатку под нагрузкой проводите в течение 8 часов, начиная на пониженных рабочих скоростях с постепенным увеличением нагрузки до номинальной.

2.3.4 Во время обкатки проверяйте:

- степень нагрева подшипниковых узлов. Температура нагрева не должна превышать температуру окружающей среды более, чем на 40 °С.

Максимально допустимый нагрев крестовины колебателя 80 °С. В противном случае произведите регулировку осевого зазора в подшипниках колебателя;

- затяжку всех болтовых соединений.

При появлении посторонних звуков немедленно определите их источник и устраните причину.

После обкатки проведите ТО-1.

2.4 Подготовка жатки к работе

2.4.1 При подготовке к работе проверьте:

- комплектность жатки;
- все наружные крепления;
- установку защитных щитков и ограждений.

Все обнаруженные дефекты устраните.

Перед навеской жатки на косилку:

- установите давление в шинах колес транспортных тележек $0,36 \pm 0,02$ МПа.
- проведите смазку жатки в соответствии с таблицей 3.2 и схемами смазки (рисунки 3.2 и рисунок 3.4).

Перед смазкой протрите от пыли и грязи масленки и места у заправочных отверстий.

В качестве сезонной смазки в ряде подшипниковых узлов применен Литол-24, который не допускается смешивать с другими смазками.

2.5 Навеска жатки

Навеску жатки, установленной на транспортной тележке, на косилку производите на ровной горизонтальной площадке в следующей последовательности:

- запустите двигатель, установите частоту вращения коленчатого вала 1900 об/мин;
- опустите крюки в крайнее нижнее положение;
- осторожно подъезьте к жатке так, чтобы крюки 1 и 8 (рисунок 2.2) верхних рычагов вошли в верхние ловители, а нижние рычаги – в нижние ловители навешиваемой жатки;
- поднимите верхние рычаги так, чтобы колеса транспортной тележки едва касались земли,
- вставьте пальцы фиксаторов верхних ловителей в соответствующие отверстия и застопорите их, зафиксировав таким образом крюки 1 и 8 верхних рычагов от разъединения с осями ловителей;
- установите через совмещенные отверстия нижних ловителей жатки и нижних рычагов 7 и 14 пальцы фиксаторов нижних ловителей, застопорите их;
- заглушите двигатель.

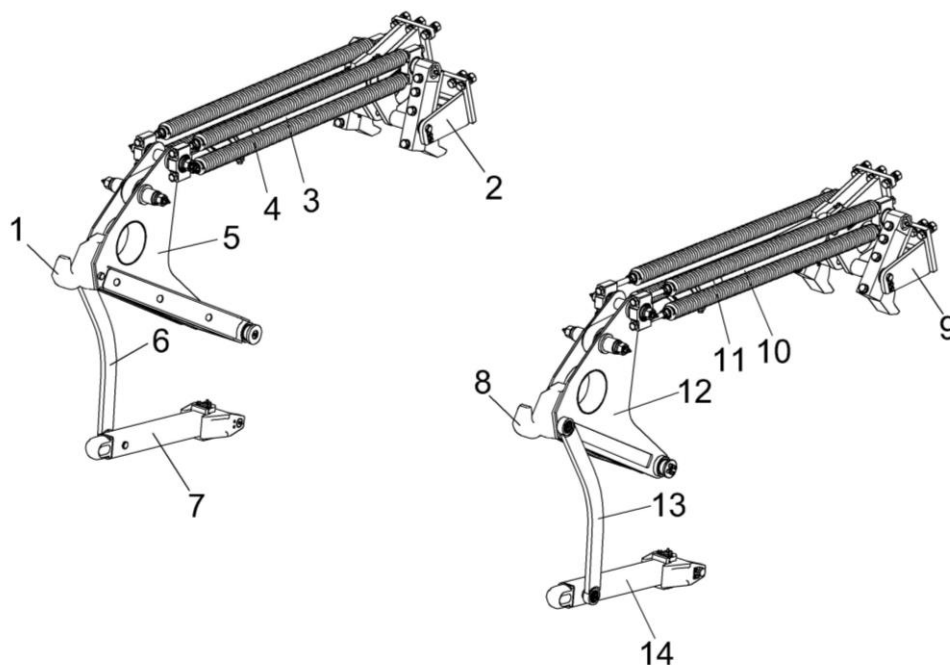

1 – крюк правый; 2, 9 – рычаги; 3, 10 – гидроцилиндры; 4, 11 – блоки пружин; 5 – рычаг верхний правый; 6, 13 – штанги; 7 – рычаг нижний правый; 8 – крюк левый; 12 – рычаг верхний левый; 14 – рычаг нижний левый

Рисунок 2.2 – Навесное устройство

После навески жатки:

- извлеките фиксатор 3 (рисунок 2.3) передней тележки и откатите тележку от жатки;
- извлеките фиксатор задней тележки, отсоедините стяжки 5 и откатите заднюю тележку 4 от жатки;
- соедините переднюю и заднюю тележки между собой и закрепите фиксатором 3 с чекой;
- опустите жатку до соприкосновения ее башмаков с почвой.

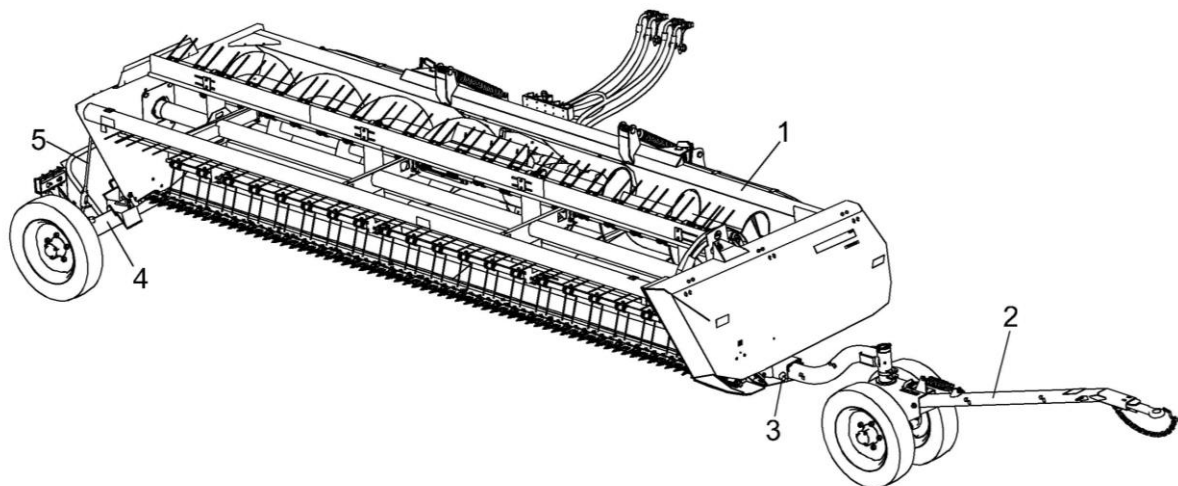

1 – жатка; 2 – тележка передняя; 3 – фиксатор; 4 – тележка задняя; 5 – стяжка

Рисунок 2.3 – Жатка для трав

Установка жатки на транспортные тележки

Установку жатки на транспортные тележки для транспортирования по дорогам общей сети производите на ровной горизонтальной поверхности в следующей последовательности:

- переднюю 2 (рисунок 2.3) и заднюю 4 тележки вставьте в отверстия рамы жатки и зафиксируйте фиксаторами 3;
- заведите крюки стяжек 5 задней тележки за кронштейны рамы жатки и затяните гайки стяжек;
- подсоедините дышло тележки к тяговому устройству косилки;
- подсоедините вилку электрооборудования транспортной тележки к розетке на косилке;
- оденьте страховочную цепь.

Подсоединение жатки к энергосистемам косилки

После навески жатки на косилку расфиксируйте поочередно многофункциональные разъемы установленные на раме жатки и отсоедините их от жатки.

Соедините гидросистему косилки с гидросистемой жатки с помощью, подсоединенных ранее к гидровыводам косилки рукавов высокого давления и гидравлических полумуфт из комплекта ЗИП косилки, подсоединив полумуфты к парным гидровыводам на щитке 1 (рисунок 2.4) косилки, предварительно очистив полумуфты от загрязнений. Соединение неочищенных полумуфт приведет к выходу из строя гидросистемы косилки.

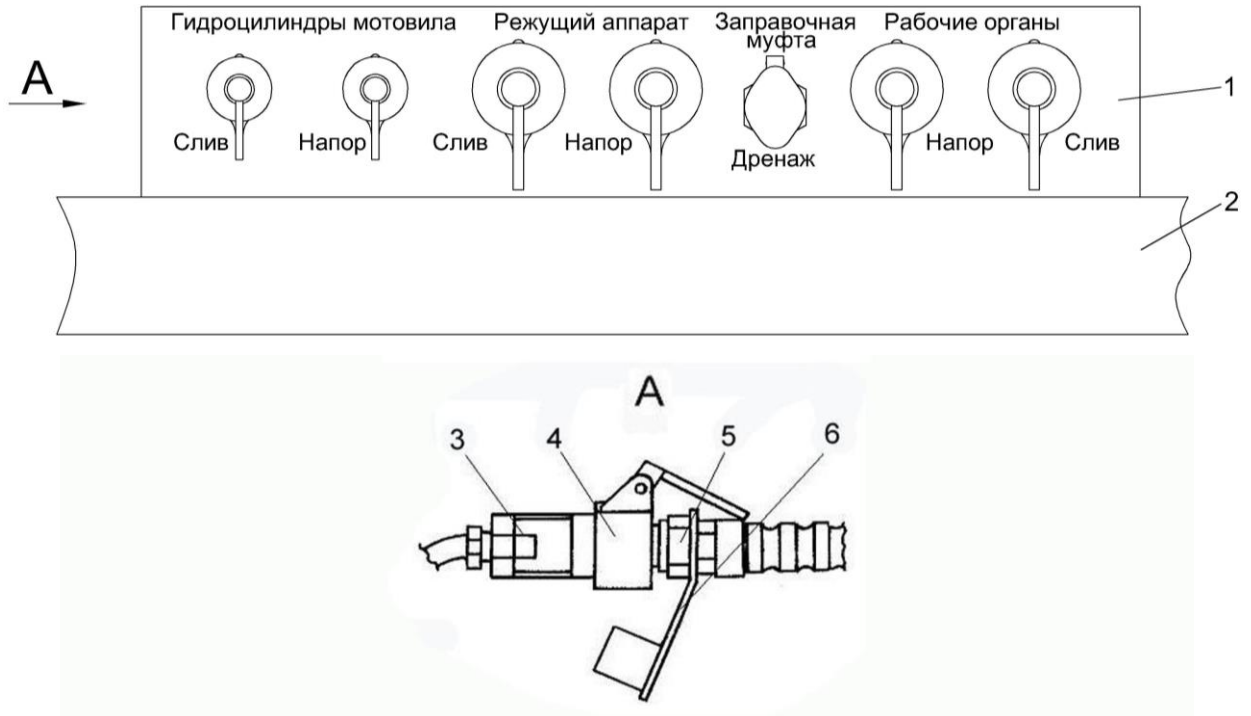

1 – щиток; 2 – рама косилки; 3 – полумуфта наружная; 4 – фиксатор; 5 – полумуфта внутренняя; 6 – заглушка

Рисунок 2.4 – Выводы гидросистемы косилки

2.5.3 Доставка жатки к месту работы

Навеску и снятие жатки производите на ровной горизонтальной площадке.

Для перевозки жаток к месту работы подсоедините транспортную тележку с установленной жаткой к прицепному устройству косилки.

Размотайте на задней тележке 1 (рисунок 2.5) жгут проводов 2, протяните его по жатке и подключите вилку к штепсельному разъему косилки. Перевезите жатку к месту работы.

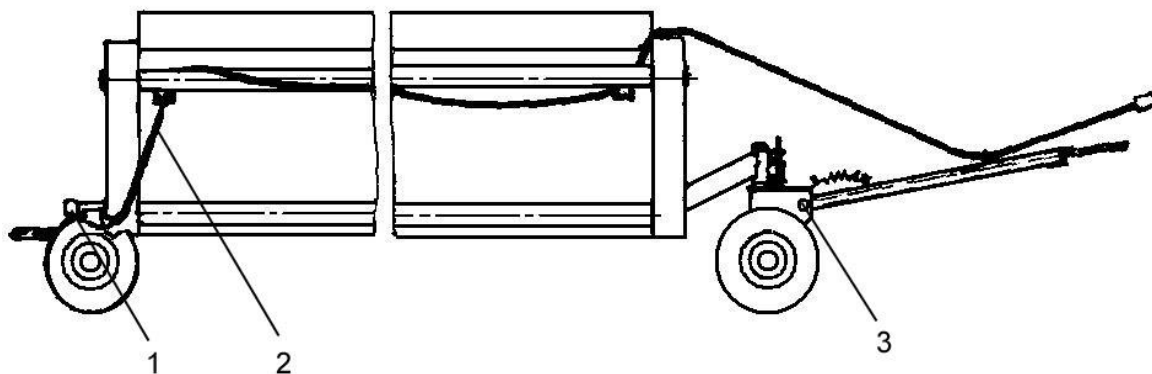

1 – задняя тележка; 2 – жгут проводов; 3 – передняя тележка

Рисунок 2.5 – Схема прокладки жгута проводов по жатке

⚠ ВНИМАНИЕ: Жгут проводов должен прокладываться по жатке с ослаблением (без натяжения), во избежание обрыва!

Жатку навешивайте на косилку непосредственно на убираемом участке поля.

После навески жатки на косилку передняя 3 (рисунок 2.5) и задняя 1 тележки собираются в единую конструкцию, удобную для транспортировки.

2.6 Регулировки

⚠ ВНИМАНИЕ: Все регулировки производить при неработающем двигателе и вынотом из замка зажигания ключе!

2.6.1 Регулировки режущего аппарата

Регулировка пальцевого режущего аппарата

Допуск плоскостности рабочих поверхностей Е пальцев 4, 5 (рисунок 2.6) – 0,6 мм на длине 400 мм, причем для двух рядом стоящих не более 0,2 мм. Контролировать в средней зоне режущей кромки пальца. Регулировку производите прокладками 7, 8.

Поверхности Е и Ж пальцев 5 и пластин трения 1, 3 должны лежать в одной плоскости. Допуск 0,2 мм. Регулировку производите прокладками 7, 8, устанавливаемыми под пальцы 5.

Пальцы должны плотно прилегать к привалочным плоскостям. Щуп толщиной не более 0,3 мм не должен проходить между привалочной плоскостью пальца и пальцевым брусом 2.

Суммарный зазор Г и Д не более 2,5 мм. Регулировку производите перемещением пластин трения 1, 3.

Затяжка гаек 6 – $M_{кр}$. От 50 до 56 Н·м.

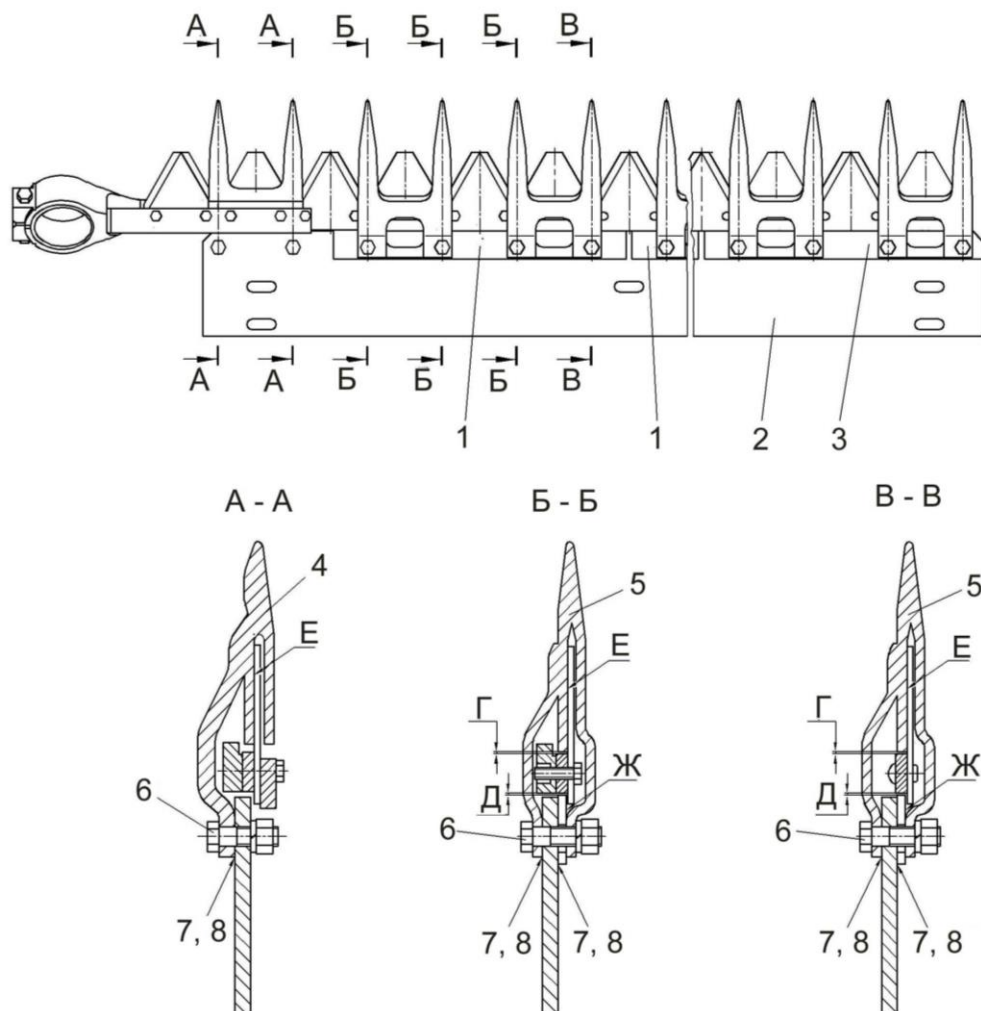

1, 3 – пластины трения; 2 – брус; 4 – палец направляющий сдвоенный; 5 – палец сдвоенный; 6 – гайка; 7 – регулировочная прокладка; 8 – прокладка

Рисунок 2.6 – Пальцевый режущий аппарат

Регулировка беспальцевого режущего аппарата

Суммарный зазор Г и Д 1 $\begin{matrix} +1,5 \\ -0,5 \end{matrix}$ мм.

Регулировку производите перемещением пластин трения Е и прижимов Ж и И.
Затяжку гаек 3 (рисунок 2.7) производите с $M_{кр}$. От 44 до 55 Н м.

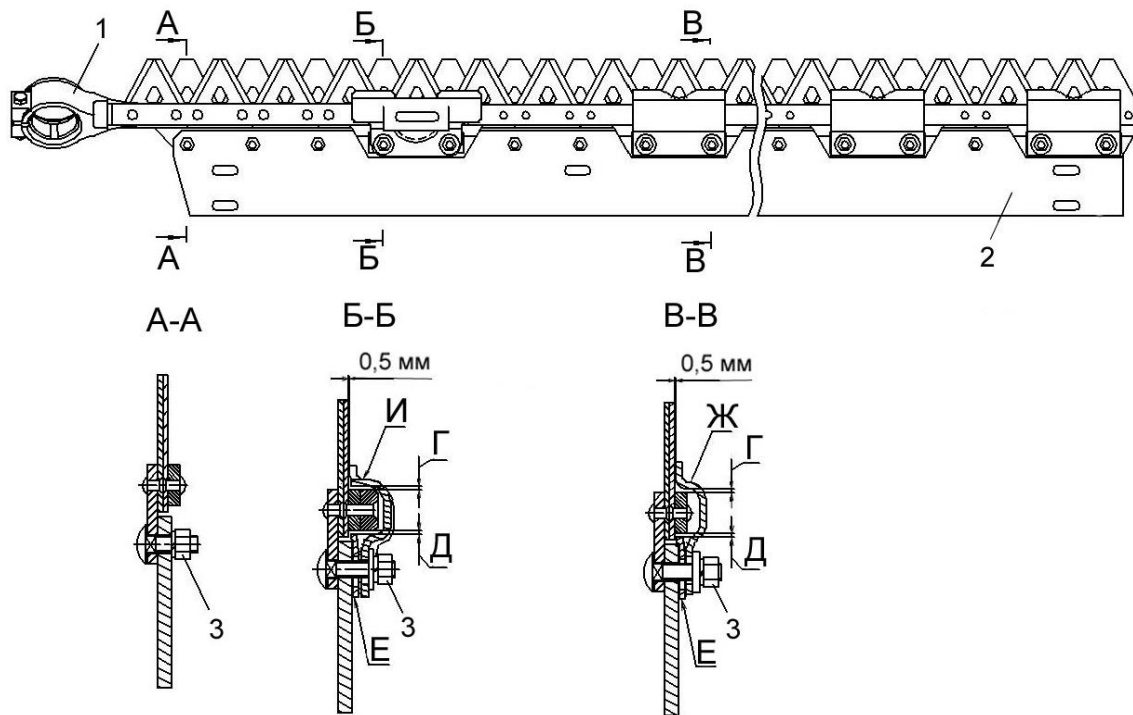

1 – нож; 2 – нож неподвижный; 3 – гайки

Рисунок 2.7 – Беспальцевый режущий аппарат

2.6.2 Установка и регулировка угловой передачи

Установку и регулировку угловой передачи производите в следующей последовательности:

- предварительно установите режущий аппарат 1 (рисунок 2.8) на раме, выдержав размер Б (6 ± 1) мм от внутренней поверхности боковины до оси первого пальца;

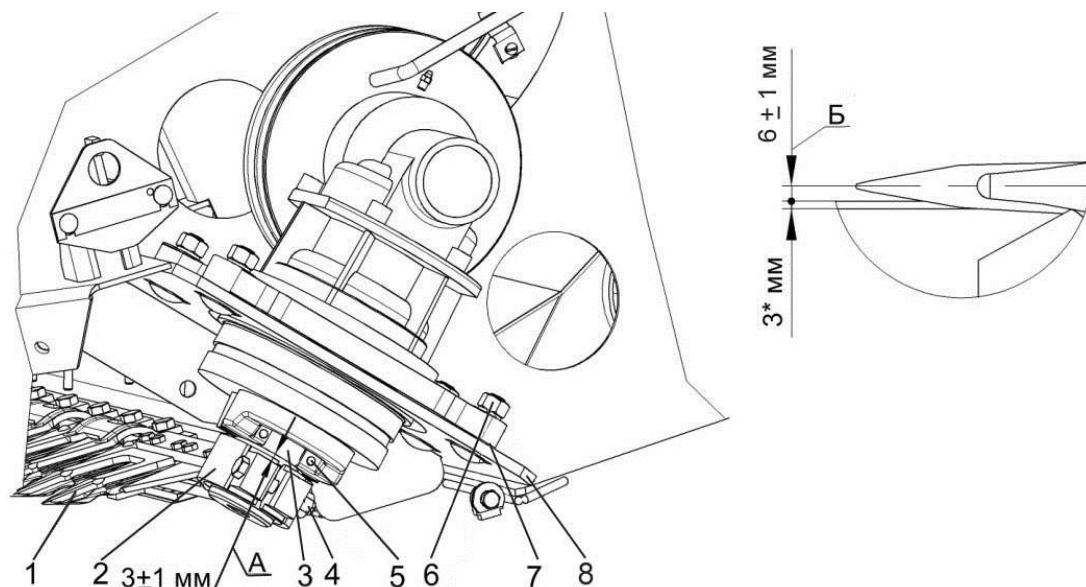

- 1 – режущий аппарат; 2 – головка ножа режущего аппарата; 3 – водило; 4 – болт; 5 – винт; 6 – гайка; 7 – набор прокладок; 8 – плита

Рисунок 2.8 – Установка и регулировка угловой передачи



Рисунок 2.9 – Режущий аппарата жатки для трав

- снимите водило 3 (рисунок 2.8) угловой передачи, вывернув винты 5;
- соедините головку ножа 2 с водилом 3;
- установите угловую передачу на плиту рамы;
- соедините водило 3 с угловой передачей и затяните винты 5 с $M_{кр}$. От 120 до 125 Н·м;
- регулировку размера А (3 ± 1) мм между нижней плоскостью водила 3 и верхней плоскостью головки ножа 2 режущего аппарата. Регулировку производите прокладками 7, причем в каждом пакете устанавливайте не более трех прокладок;

- выставите зазоры В (1,5 мм max) и Г (1,5 мм max) (рисунок 2.9) второго пальца режущего аппарата. Регулировку обеспечьте перемещением угловой передачи по овальным отверстиям плиты рамы. После регулировки гайки 6 (рисунок 2.8) затяните с $M_{кр}$. От 90 до 100 Н·м;

- прокладки 7 сварите между собой и приварите к плите 8;

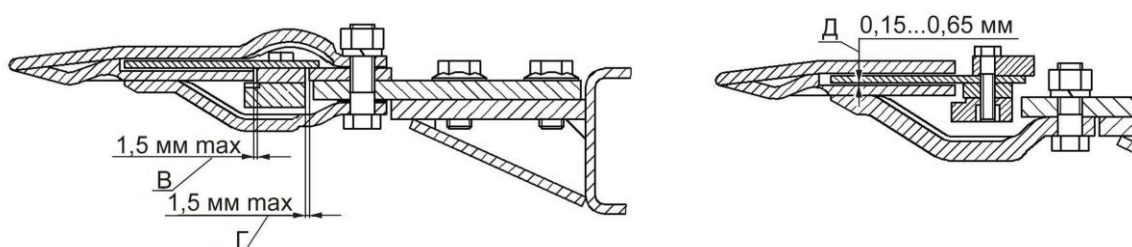
- выставьте размер Д (0,15...0,65) мм (рисунок 2.9) между нижней противорежущей кромкой первого пальца и режущей плоскостью сегмента ножа. Регулировку обеспечьте перемещением головки ножа 2 (рисунок 2.8) по посадочной поверхности водила 3. Головку ножа зафиксируйте болтовым соединением клеммы. Момент затяжки болта 4 от 50 до 56 Н·м. Смыкание поверхностей клеммы не допускается;

- обеспечьте перебег осей сегментов ножа в крайних положениях относительно осей пальцев (4 ± 2) мм. Регулировку производите перемещением пальцевого бруса по овальным пазам.

Усилие на перемещение ножа режущего аппарата на один ход (84 мм) не более 150 Н.

2.6.3 Регулировка шнека жатки

В правильно отрегулированной жатке шнек 4 (рисунок 2.10) должен занимать такое положение, при котором его витки расположены от чистика 5 на расстоянии 1-8 мм, а от поддона 6 – на расстоянии 1-20 мм.

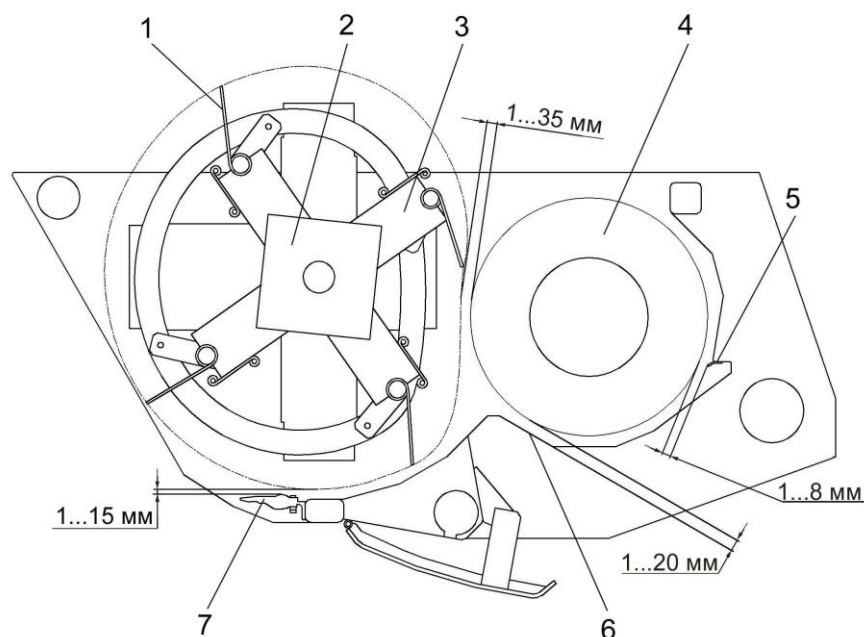

1 – зуб пружинный; 2 – опора мотовила; 3 – мотовило; 4 – шнек; 5 – чистик; 6 – поддон; 7 – палец режущего аппарата

Рисунок 2.10 – Регулировка положения мотовила и шнека

Регулировку зазора между шнеком 4 и чистиком 5 осуществлять перемещением чистика по овальным отверстиям.

Регулировку зазора между шнеком 4 и поддоном 6 и осуществлять перемещением шнека по овальным отверстиям.

2.6.4 Регулировка мотовила жатки

Перемещением опор 2 (рисунок 2.10) в овальных пазах установите мотовило 3 так, чтобы зазор между пружинными зубьями 1 и пальцами 7 режущего аппарата был от 1 до 15 мм.

Установите зазор между торцами планок мотовила и левой боковиной рамы жатки в пределах 5-18 мм за счет перемещения планок вдоль овальных пазов.

2.6.5 Регулировка натяжения цепной передачи привода шнека

Проверку натяжения цепи 2 (рисунок 2.11) привода шнека производите при замене ее или при проведении технического обслуживания в следующем порядке:

- приложите ровную планку к наружной поверхности цепи сбоку;
- нажмите или натяните среднюю часть с нагрузкой (160 ± 10) Н и определите величину стрелы прогиба. Стрела прогиба должна быть в пределах 15-20 мм.

При необходимости регулировку производите винтом 3.

Допуск плоскостности цепного контура привода шнека – 1 мм. Регулировку производите прокладками и шайбами.

⚠ ПРЕДОСТЕРЕЖЕНИЕ: При недостаточном натяжении возможно спадание цепи со звездочек. Чрезмерное натяжение цепи приводит к их быстрому вытягиванию, износу звездочек и подшипников!

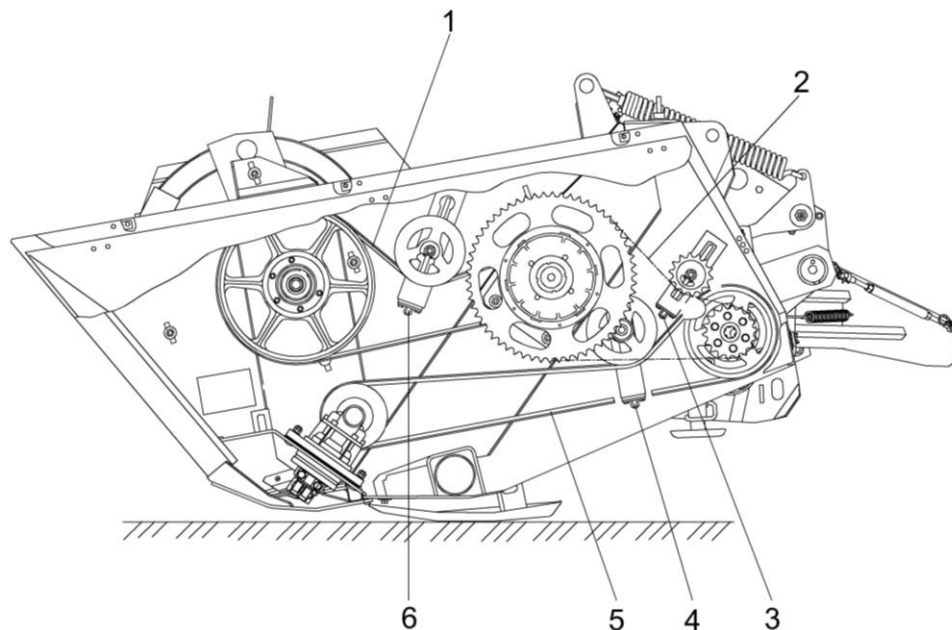

1 – ременная передача привода мотовила; 2 – цепная передача привода шнека; 3, 4, 6 – винты; 5 – ременная передача привода режущего аппарата

Рисунок 2.11 – Регулировка цепной и ременных передач

2.6.6 Регулировка натяжения ременных передач

Проверку натяжения ременных передач производите при проведении техобслуживания или нарушении работы механизмов из-за пробуксовывания ремней в следующем порядке:

- приложите ровную планку к наружной поверхности ремня;
- нажмите на ремень с усилием около (50 ± 5) Н и определите величину прогиба. Стрела прогиба ремней должна быть в пределах 15-20 мм.

При необходимости регулировку натяжения ременных передач 1 (рисунок 2.11) и 5 производите винтами 6 и 4 соответственно.

Канавки шкивов привода мотовила должны лежать в одной плоскости. Взаимное смещение – не более 1,5 мм. Регулировку производите шайбами или винтом обгонной муфты.

Канавки шкивов привода режущего аппарата должны лежать в одной плоскости. Взаимное смещение – не более 2 мм. Регулировку производите прокладками.

! ПРЕДОСТЕРЕЖЕНИЕ: При недостаточном натяжении ремни пробуксовывают и быстро изнашиваются. Чрезмерное натяжение ремней приводит к их вытягиванию, а также вызывает ускоренный износ подшипников!

2.6.7 Регулировка подшипников колес транспортной тележки жатки

Регулировка подшипников колес транспортной тележки:

- поднимите тележку так, чтобы колеса 1 (рисунок 2.12) не касались земли;
- снимите крышку ступицы 4;
- расшплинтуйте гайку 3;
- проверьте, свободно ли вращается колесо. Если колесо тормозится, устраните причину тугого вращения;
- затяните гайку до тугого вращения колеса. В процессе затяжки проворачивайте колесо в обоих направления;
- отверните гайку на 1/4...1/3 оборота. Колесо при этом, должно вращаться свободно без заметного осевого люфта;
- зашплинтуйте гайку;
- при необходимости заложите смазку;
- установите крышку ступицы 4 с прокладкой 2.

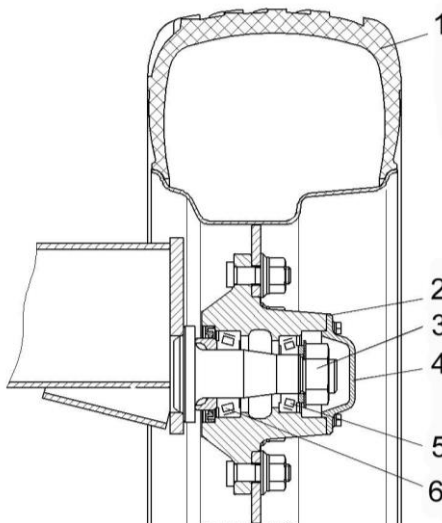

1 – колесо; 2 – прокладка; 3 – гайка; 4 – крышка ступицы; 5, 6 – подшипники

Рисунок 2.12 – Регулировка подшипников

2.6.8 Регулировка симметричности бичей валцов плющильного аппарата

Бич 2 (рисунок 2.13) вальца нижнего 3 должен быть расположен симметрично относительно смежных бичей вальца верхнего 5. Регулировку производите перемещением корпуса 4 нижнего вальца 3.

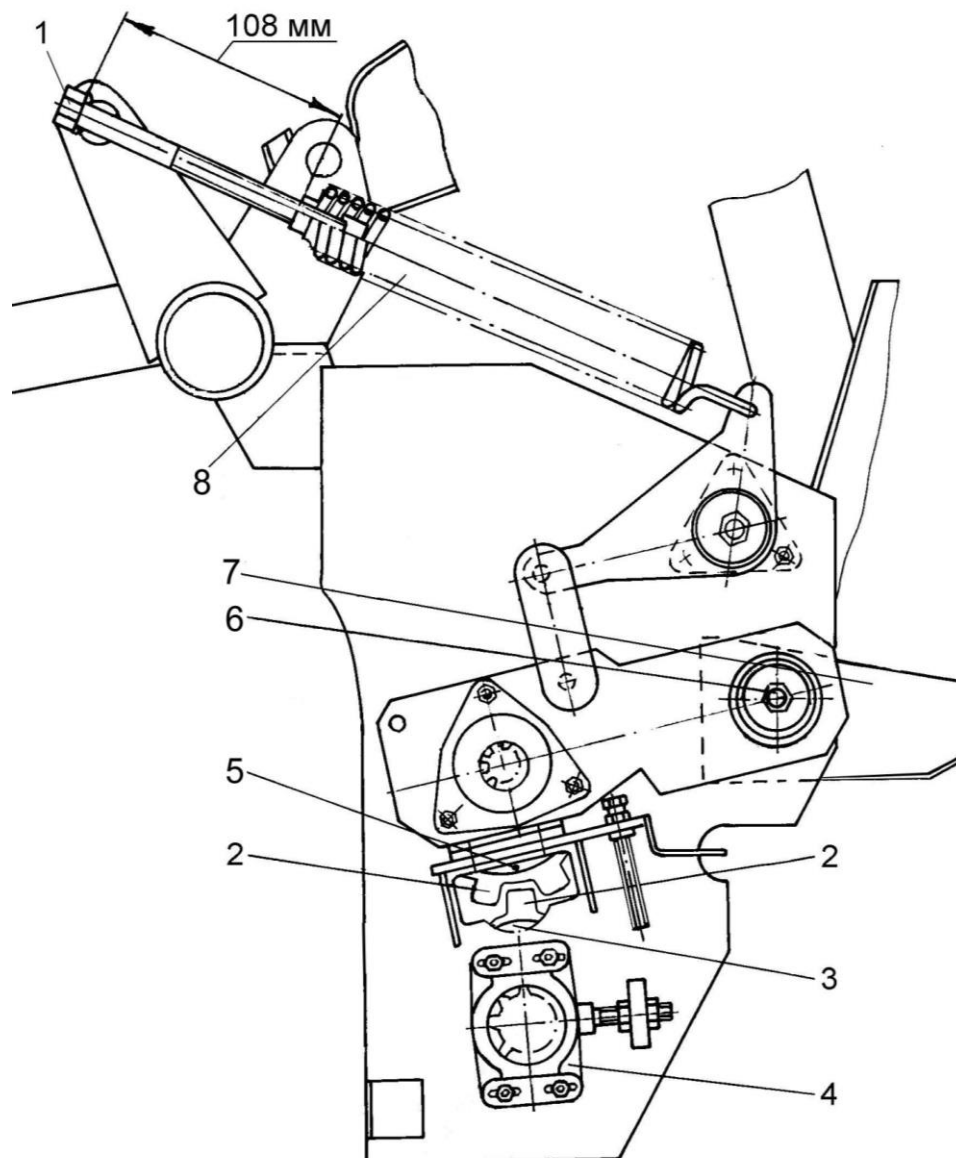

1, 6 - болты; 2 - бич; 3 - нижний валец; 4 - корпус; 5 - верхний валец; 7 - боковой щиток; 8 – пружина

Рисунок 2.13 - Регулировка симметричности бичей валцов плющильного аппарата

2.6.9 Регулировка прижимного устройства плющильного аппарата

Усилие прижатия валцов, обеспечиваемое пружинами 8 (рисунок 2.13) отрегулировано на заводе для работы на урожайности до 250 ц/га. При большей урожайности для обеспечения подачи массы необходимо уменьшить усилие прижатия валцов при помощи болта 1.

2.6.10 Регулировка боковых щитков плющильного аппарата

Регулировку положения боковых щитков 7 (рисунок 2.13) производите при помощи болтов 6.

2.6.11 Установка плющильного аппарата в положение для работы без плющения

Болтом 6 выведите верхний валец 4 (рисунок 2.14) из зацепления с нижним вальцем 5. Расстояние А между бичами верхнего и нижнего вальцев должно быть приблизительно 10 мм.

Установите упор 2 с прокладками 3 и закрепите болтами 1 и 7. Вверните болт 6 до упора и застопорите контргайкой. При этом верхний валец 4 опустится до соприкосновения с упором 2.

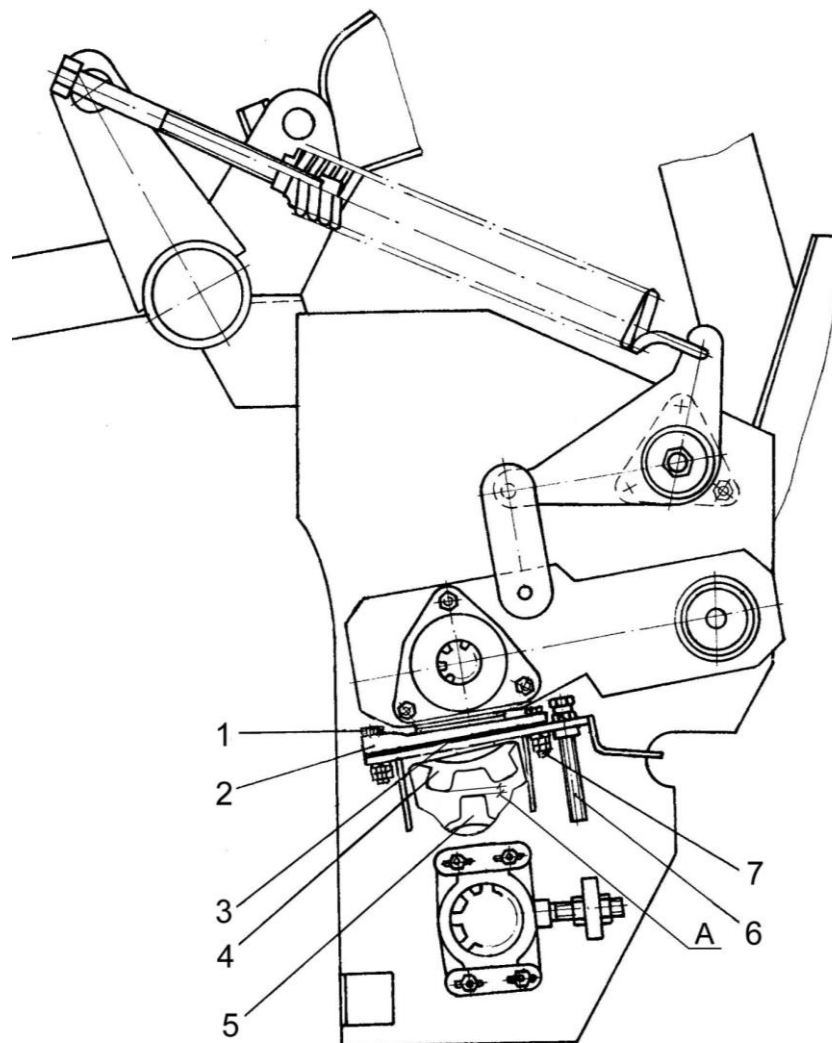

1, 6, 7 - болты; 2 - упор; 3 - прокладки; 4 - валец верхний; 5 - валец нижний

Рисунок 2.14 - Установка плющильного аппарата в положение для работы без плющения

3 Техническое обслуживание

3.1 Общие указания

3.1.1 Виды и периодичность технического обслуживания

Техническое обслуживание заключается в ежесменной и периодической проверке, очистке, смазке и регулировке жатки.

Все операции технического обслуживания: ежесменное (ЕТО), ТО-1 должны проводиться регулярно через определенные промежутки времени в зависимости от количества часов, проработанных жаткой в соответствии с таблицей 3.1 и с соблюдением требований общепринятой системы технического обслуживания.

Допускается отклонение от установленной периодичности в пределах 10%.

Во всех случаях нарушения крепления или регулировки механизмов, появления шума, стуков, устраняйте недостатки, не дожидаясь очередного ТО.

Виды и периодичность обслуживания приведены в таблице 3.1.

Таблица 3.1

Виды технического обслуживания	Периодичность в часах
Техническое обслуживание при эксплуатационной обкатке	Перед началом эксплуатации
Ежесменное техническое обслуживание (ЕТО)	10
Первое техническое обслуживание (ТО-1)	60
Техническое обслуживание перед началом сезона работы (ТО-Э)	Перед началом сезона эксплуатации жатки
Техническое обслуживание при хранении	При подготовке к хранению, в процессе хранения и при снятии с хранения

3.1.2 Меры безопасности

 **ПРЕДОСТЕРЕЖЕНИЕ:** При проведении технического обслуживания помимо соблюдения требований настоящего РЭ, соблюдайте также общепринятые правила техники безопасности и правила по предупреждению несчастных случаев!

 **ПРЕДОСТЕРЕЖЕНИЕ:** Инструменты и приспособления для проведения технического обслуживания и ремонта должны быть исправными и обеспечивать безопасность выполнения работ!

 **ЗАПРЕЩАЕТСЯ** производить работы под поднятыми и незафиксированными измельчителем и жаткой.

 **ЗАПРЕЩАЕТСЯ** проведение технического обслуживания и осмотра жатки в зоне линий электропередач.

 **ЗАПРЕЩАЕТСЯ** снимать (открывать) защитные ограждения при работающем двигателе и не остановившихся рабочих органах.

3.2 Перечень работ по видам технического обслуживания

3.2.1 Техническое обслуживание при эксплуатационной обкатке

При подготовке и проведении эксплуатационной обкатки необходимо выполнить работы в объеме ежесменного технического обслуживания.

По окончании эксплуатационной обкатки проведите первое техническое обслуживание.

3.2.2 Ежесменное техническое обслуживание (ЕТО).

При ЕТО:

- осмотрите и очистите жатку от пыли, грязи и растительных остатков;
- проверьте осмотром и, при необходимости, подтяните наружные резьбовые соединения;
- устраните обнаруженные при осмотре неисправности.

3.2.3 Первое техническое обслуживание (ТО-1).

При ТО-1 проведите операции ЕТО и дополнительно:

- проверьте и, при необходимости, отрегулируйте натяжение цепной и ременных передач;
- подтяните крепление ножей;
- для предотвращения забивания предохранительного клапана редуктора привода ножа: демонтируйте предохранительный клапан 1 (рисунок 3.1), промойте его и установите обратно. Затяните клапан $M_{кр.}=(14 - 18)$ Н.м.

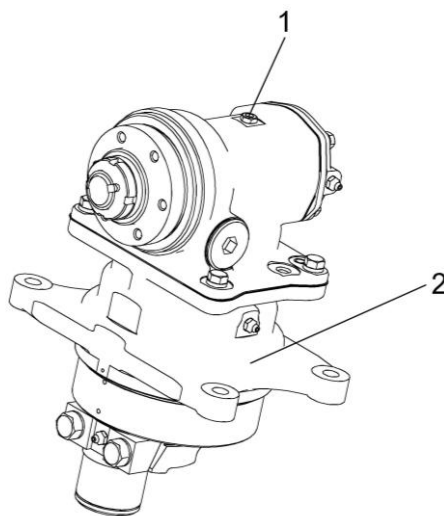

1 – клапан предохранительный; 2 – редуктор

Рисунок 3.1 – Редуктор привода режущего аппарата

– смажьте составные части жатки согласно схеме смазки (рисунок 3.2) и таблицы 3.2;

– проверьте состояние комплектующих и составных частей, подлежащих периодической замене и, при необходимости, произведите их замену. Перечень комплектующих и составных частей, подлежащих периодической замене представлен в таблице 8.1.

3.2.4 Техническое обслуживание перед началом сезона работы (ТО-Э)

Перед началом сезона работы необходимо:

- 1) проверить осмотром и, при необходимости, подтянуть крепления составных частей жатки;
- 2) заменить смазку в подшипниковых узлах;
- 3) отрегулировать натяжение ременных и цепных передач;
- 4) провести, при необходимости, регулировочные работы (пункт 2.6).

Техническое обслуживание перед началом сезона необходимо совмещать с проведением технического обслуживания при снятии с хранения.

3.3 Смазка

3.3.1 Смазка жатки

Срок службы и бесперебойная работа жатки в значительной степени зависят от правильной и своевременной ее смазки.

Смазку производите только рекомендованными сортами смазок и масел.

Смазочные материалы должны быть чистыми и не содержать посторонних механических примесей и воды. Перед смазкой протрите от пыли и грязи масленки и места у заправочных отверстий.

Смазку жатки проводите в соответствии с таблицей 3.2 и схемой смазки (рисунок 3.2).

Таблица 3.2 – Смазка жатки

№ поз. на схеме смазки	Наименование точек смазки	Наименование и марка смазки при эксплуатации и хранении	Кол. точек смазки
Жатка (рисунок 3.3)			
Периодичность смазки - 60 часов			
2	Редуктор привода ножа	Смазка LGWA 2	2
3	Цепь	Масло ТМ-5-18	1
4	Направляющая дорожка роликов граблин	Солидол С	1
6	Телескопическое соединение карданного вала	Литол-24	1
6	Подшипники кожуха карданного вала	Литол-24	2
6	Шарниры карданного вала	Смазка 158 М	2
7, 8	Шарниры рычагов плющильного аппарата	Литол-24	2
Периодичность смазки – один раз в сезон			
1	Подшипник водила	Смазка LGWA 2	1
5	Редуктор	Масло ТМ-5-18	1



Рисунок 3.2 – Схема смазки жатки

⚠ ВНИМАНИЕ: Перед смазкой подшипника 6 (рисунок 3.3) отверните винт 8 на 2 оборота. Для лучшего доступа к винту допускается отсоединить поводок 2, отвернув болты 4, и выдвинуть поводок совместно с ножом. Сместите вниз крышку 7 совместно с нижним внутренним кольцом подшипника для прохода смазки к телам качения. Смажьте подшипник 6 через масленку 3 (1-2 качка шприца). Выверните винт 8. Удалите остатки смазки с резьбы винта 8 и резьбового отверстия поводка 2. Резьбовые поверхности обезжирьте. Винт 8 установите на резьбовой герметик (типа Фиксатор-9) и затяните крутящим моментом от 30 до 40 Н·м!

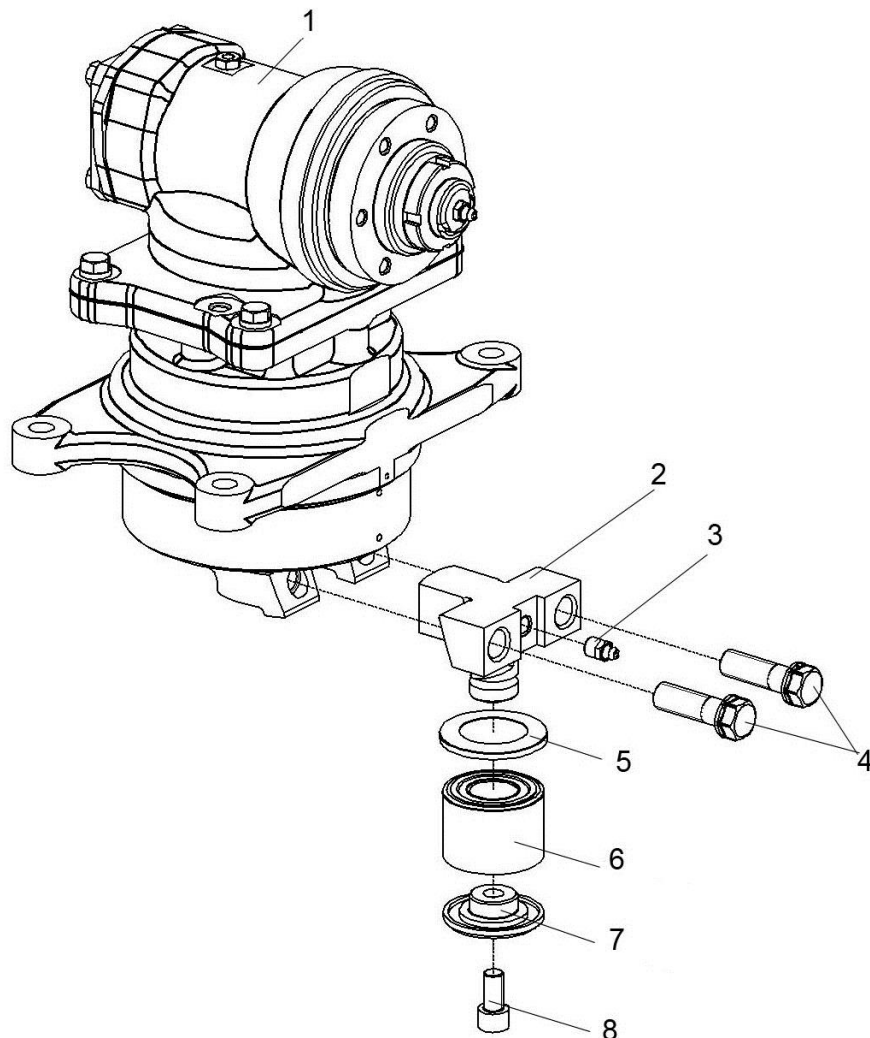

1 – редуктор; 2 – поводок; 3 – масленка; 4 - болт; 5 - пыльник; 6 - подшипник; 7 - крышка; 8 - винт

Рисунок 3.3 – Смазка подшипника водила

3.3.2 Смазка транспортной тележки

Смазку транспортной тележки проводите в соответствии с таблицей 3.3 и схемой смазки транспортной тележки (рисунком 3.4).

Таблица 3.3 – Смазка транспортной тележки

№ поз. на схеме смазки	Наименование точек смазки	Наименование и марка смазки при эксплуатации и хранении	Кол. точек смазки
Периодичность смазки – один раз в сезон (в начале сезонной эксплуатации)			
1	Шарнирное соединение дышла передней тележки с рамой	Солидол	1
2, 3	Подшипники ступицы колеса транспортной тележки	Литол-24	4



Рисунок 3.4 – Схема смазки транспортной тележки

4 Текущий ремонт

4.1 Замена ролика мотовила жатки

Для замены ролика:

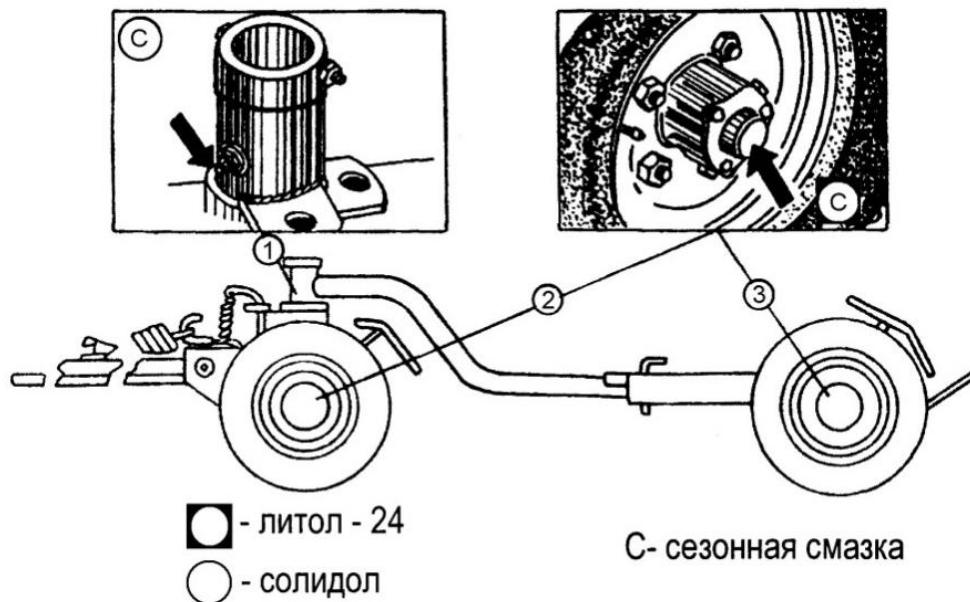
- поверните мотовило 1 (рисунок 4.1) до совмещения ролика 2 с монтажным окном;
- отверните гайку, демонтируйте вышедший из строя ролик и установите запасной;
- закрепите ролик гайкой. Гайку установите на герметик.

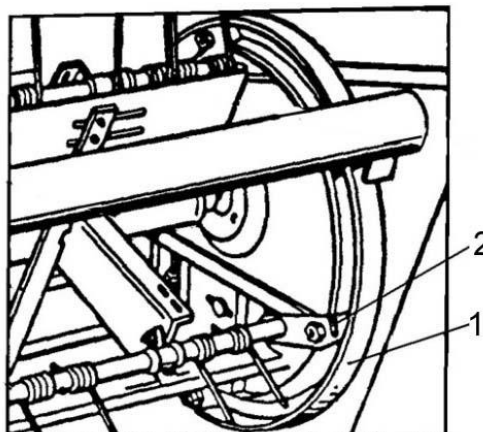

1 – мотовило; 2 – ролик

Рисунок 4.1 – Замена ролика мотовила жатки

4.2 Монтаж шин

Помните, что при монтаже заведение борта покрышки возможно только в случае, когда диаметрально противоположная часть ее относительно заправляемого борта утоплена в монтажный ручей обода.

Перед монтажом шин на обод пересыпьте внутреннюю полость покрышки тальком.

Монтаж заканчивайте у вентиля.

Накачайте шину до полной посадки бортов покрышки на конические полки обода, а затем установите в ней давление (0,36 + 0,02) МПа.

4.3 Возможные неисправности и методы их устранения

Основные возможные неисправности и методы их устранения приведены в таблице 4.1.

Таблица 4.1 - Возможные неисправности

Неисправность, внешнее проявление	Возможные причины	Метод устранения
Неровный срез растений. Остаются нескошенные стебли	Износ или поломка сегментов, противорежущих пластин, пальцев	Замените новыми изношенные или поломанные сегменты, противорежущие пластины или пальцы. Отрегулируйте зазоры между сегментами и противорежущими пластинами
	Изгиб или поломка пружинных зубьев мотовила	Выпрямите или замените новыми поврежденные пружинные зубья
Интенсивно изнашиваются копирующие башмаки		Отрегулируйте натяжение пружин навесного устройства косилки
Попадание земли на жатку	Установка высоты среза не соответствует плотности почвы	Установите копирующий башмак в положение, исключающее попадание земли на жатку
Наматывание на шнек растительной массы		Разрежьте намотавшиеся растения. Снимите лопатки в средней части шнека при работе на данной убираемой культуре. Проверьте и, при необходимости, подтяните пружины верхних валцов питающего аппарата
Выброс массы впереди жатки (мотовило перебрасывает массу через себя)	Неправильное взаимное расположение мотовила и шнека	Отрегулируйте положение шнека и мотовила (пункт 2.6.3 и 2.6.4)
Шнек останавливается и проскальзывает	Перегрузка косилки из-за превышения скорости	Производите кошение на меньших скоростях
	Разрегулирована предохранительная муфта шнека или попала смазка на фрикционные накладки	Подожмите тарельчатые пружины гайками на $1\frac{1}{4}$ $1\frac{1}{3}$ оборота. (Мкр = 90 ± 15 кгс.м). Проверьте состояние предохранительной муфты и, при необходимости, очистите рабочие поверхности от попавшей смазки
Мотовило не вращается	Попадание на поддон посторонних предметов	Устраните причины, мешающие вращению (удалите попавшие на поддон посторонние предметы, скопления растений и т.д.)
	Вытянуты ремни привода мотовила	Отрегулируйте натяжение ремней привода мотовила (пункт 2.6.6)

5 Хранение

5.1 Общие требования к хранению

5.1.1 Жатка устанавливается на хранение в соответствии с требованиями ГОСТ 7751-2009.

5.1.1 Для обеспечения многолетней эксплуатации жатки необходимо выполнять правила хранения во время перерывов в работе.

Жатку ставят на хранение: кратковременное – от 10 дней до двух месяцев и длительное – более двух месяцев.

Подготовку жатки к кратковременному хранению производите непосредственно после окончания работ, к длительному – не позднее 10 дней с момента окончания работ.

5.1.2 При установке и снятии жатки с хранения необходимо соблюдать правила техники безопасности.

При хранении должны быть обеспечены условия удобного осмотра и обслуживания, а в случае необходимости – быстрого снятия с хранения. Места хранения должны обеспечиваться противопожарными средствами в соответствии с требованиями пожарной безопасности.

5.1.3 Состояние жатки при хранении в закрытом помещении проверяйте каждые два месяца, при хранении под навесом или на открытой площадке – ежемесячно.

После сильных ветров и дождей проверку проводите немедленно.

Выявленные при проверках отклонения от правил хранения устранить.

5.2 Подготовка к хранению

5.2.1 Подготовка косилки к хранению заключается в проведении ряда профилактических мер, обеспечивающих способность противостоять разрушению, старению и сохранять исправное, работоспособное состояние.

5.2.2 Перед установкой на хранение и во время хранения производите проверку технического состояния жатки и техническое обслуживание.

5.2.3 При установке на кратковременное хранение необходимо:

- очистить жатку от грязи и растительных остатков;
- обмыть и обдуть сжатым воздухом;
- закрыть все отверстия и щели, через которые могут проникать атмосферные осадки и пыль;
- установить тележку с жаткой на подставки;
- снизить давление в шинах колес транспортной тележки до 70% от номинального;
- восстановить поврежденную окраску.

5.2.4 При установке на длительное хранение:

- очистить жатку от грязи и растительных остатков;
- обмыть и обдуть ее сжатым воздухом;
- поставить тележку с жаткой на площадку для хранения (навес или закрытое помещение);
- установить под транспортную тележку подставки так, чтобы колеса не касались земли;

- проверить комплектность и техническое состояние жатки;
- при хранении на открытых площадках необходимо снять и сдать на склад, прикрепив бирки с указанием хозяйственного номера жатки, приводные ремни, световозвращатели, фонари и хранить в закрытых помещениях;
- законсервировать резьбовые и шлицевые соединения, шкивы ременных передач, натяжные ролики и звездочки, шины колес транспортной тележки (в закрытом помещении допускается не консервировать), редуктора;
- загерметизировать после снятия с жатки составных частей все полости, отверстия;
- снизить давление в шинах колес транспортной тележки до 70% от номинального;
- восстановить поврежденную окраску.

5.3 Техническое обслуживание при хранении

При техническом обслуживании в период хранения проверьте:

- правильность установки жатки при хранении;
- комплектность хранящихся отдельно составных частей и жатки в целом;
- состояние антикоррозионных покрытий;
- надежность герметизации.

При снятии с хранения необходимо:

- очистить от пыли и расконсервировать жатку и транспортную тележку;
- подкачать шины транспортной тележки;
- установить демонтированные составные части;
- провести работы, предусмотренные при ТО-1;
- снять тележку с жаткой с подставок;
- произвести в соответствии с таблицей 3.2 и схемами смазки (рисунки 3.2 и 3.4);
- провести регулировочные работы;
- очистить и сдать на склад заглушки и бирки.

5.4 Методы консервации

5.4.1 Консервация включает подготовку поверхности, применение (нанесение) средств временной защиты и упаковывание. Время между стадиями консервации не должно превышать двух часов.

5.4.2 Консервацию / расконсервацию следует производить в специально оборудованных помещениях, на сборочных или других участках, позволяющих соблюдать установленный технологический процесс и требования безопасности. Участки должны быть изолированы от других производственных процессов во избежание воздействия вредных факторов на лиц, не работающих со средствами консервации. Предельно допустимые концентрации вредных веществ в воздухе рабочей зоны, а также температура, влажность и подвижность воздуха на участках не должны превышать установленных норм.

Лица, занятые на участках расконсервации, должны пользоваться средствами индивидуальной защиты (фартуками, рукавицами и защитными очками).

При расконсервации жатки выполняйте следующие требования:

- помещения, где производится расконсервация, должны быть оборудованы приточно-вытяжной вентиляцией, и иметь в наличии необходимые средства пожаротушения;

- площадка для проведения работ должна быть ровной, очищенной от грязи и иметь поверхность, препятствующую скольжению.

 **ЗАПРЕЩАЕТСЯ** хранение и прием пищи где производится консервация/расконсервация.

5.4.3 Температура воздуха в помещении должна быть не ниже 15 °С, относительная влажность не более 70 %. Жатка и тележка должны поступать на консервацию без коррозионных поражений металла и металлических покрытий.

5.4.4 Временную противокоррозионную защиту жатки производите по вариантам защиты ВЗ-1 (защита консервационными маслами), ВЗ-2 (защита рабоче-консервационными маслами).

При отсутствии непосредственного воздействия атмосферных осадков применяйте жидкие ингибированные смазки НГ-203А и НГ-203А, К-17.

5.4.5 Нанесение консервационных масел на наружные поверхности изделия проводить погружением, распылением или кистью (тампоном).

5.4.6 Внутреннюю консервацию редукторов проводите с добавлением 5% присадки АКОР-1 к требуемому количеству рабочего масла.

5.5 Методы расконсервации

В зависимости от применяемых вариантов временной защиты пользуются следующими способами расконсервации:

- при вариантах защиты ВЗ-1, ВЗ-2, ВЗ-4 протиранием поверхности ветошью, смоченной маловязкими маслами или растворителями с последующим протиранием насухо или обдуванием теплым воздухом;

- погружением в растворители с последующей сушкой или протиранием насухо;

- промыванием горячей водой или синтетическими моющими средствами «Комплекс», "Л«бомид-101",»"Л«бомид-102",»МС-6.

6 Комплектность

6.1 Комплектность жатки указана в таблице 6.1.

Таблица 6.1

Обозначение	Наименование	Кол.	Обозначение укладочного или упаковочного мест
КС-100-1200000	Жатка для трав	1	
	*Комплект запасных и сменных частей, инструмента и принадлежностей	1	
	<u>Комплект технической документации</u>		
КС-100-1200000 РЭ	Руководство по эксплуатации	1	
	Упаковочные листы	1 компл.	
Примечание - * Укомплектованы согласно упаковочным листам			

7 Свидетельство о приемке

Жатка для трав КС-100.12 № _____ изготовлена и принята
 заводской номер

в соответствии с обязательными требованиями государственных стандартов, действующей технической документацией, ТУ ВУ 400051757.205-2022 и признана годной для эксплуатации

Начальник ОТК

МП

личная подпись

расшифровка подписи

год, месяц, число

линия отреза при поставке на экспорт

Руководитель
 предприятия

обозначение документа,
 по которому производится
 поставка

МП

личная подпись

расшифровка подписи

год, месяц, число

Заказчик
 (при наличии)

МП

личная подпись

расшифровка подписи

год, месяц, число

8 Гарантии изготовителя

Изготовитель гарантирует соответствие жатки требованиям технических условий ТУ ВУ 400051757.205-2022 при соблюдении потребителем условий эксплуатации, транспортирования и хранения, правил технического и сервисного обслуживания, установленных настоящим РЭ.

Гарантийный срок жатки – _____

Гарантийный срок исчисляется со дня ввода жатки в эксплуатацию, но не позднее 12 месяцев со дня приобретения потребителем.

При поставках на экспорт гарантийный срок эксплуатации жатки, удовлетворения претензий согласно контракту.

Удовлетворение претензий по качеству жатки должно производиться в соответствии с законодательством РБ, Указом президента Республики Беларусь № 186 «О некоторых мерах по повышению ответственности за качество отечественных товаров» от 27 марта 2008г. и Постановлением Совета Министров Республики Беларусь № 952 «О гарантийном сроке эксплуатации сложной техники и оборудования» от 27 июня 2008г.

Гарантийный талон – приложение А.

Правила гарантийного обслуживания:

- владелец обязан своевременно заключить договор на гарантийное обслуживание жатки с сервисным центром ГОМСЕЛЬМАШ и поставить на учет в срок до 10 дней со времени доставки жатки к месту эксплуатации;
- при реализации жатки посредническими организациями (продавцом) без согласования с изготовителем гарантийные обязательства несет продавец;
- обращаясь в сервисный центр, владелец должен предоставлять гарантийный талон на жатку;
- для осуществления предпродажной подготовки и гарантийного обслуживания владелец имеет право обращаться в любой сервисный центр, рекомендованный ГОМСЕЛЬМАШ. Информация о дилерских центрах размещена на сайте www.gomselmash.by;
- соблюдение правил эксплуатации и периодичности технического обслуживания жатки – неотъемлемое условие проведения гарантийного обслуживания;
- сервисный центр, производящий гарантийное обслуживание жатки, осуществляет контроль и учет гарантийных ремонтов и технического обслуживания путем заполнения гарантийного талона;
- обслуживание жатки осуществляется в соответствии с РЭ.

Гарантийные обязательства не распространяются:

1. В случае несоблюдения требований, указанных в данном руководстве по эксплуатации, в том числе на применение не указанных эксплуатационных и расходных материалов.

2. В случае нарушений периодичности и объема регламентных видов технического обслуживания, более чем на 10% от нормативных показателей, указанных в эксплуатационной документации.

3. При использовании изделия не по назначению.

К использованию изделия не по назначению также относится, работа с адаптерами, не предназначенными для уборки соответствующих культур, использование адаптеров с косилками сторонних изготовителей, без согласования с ГОМСЕЛЬМАШ.

4. В случае изменения конструкции изделия или его составных частей без согласования с ГОМСЕЛЬМАШ.

5. В случае если в гарантийный период техническое обслуживание изделия производилось не в авторизованных ГОМСЕЛЬМАШ сервисных организациях.

6. При проведении ремонтных работ или технического обслуживания изделия с использованием комплектующих или узлов, не прошедших ОТК ГОМСЕЛЬМАШ или являющихся неоригинальными.

7. Если последствия и дефекты вызваны несоблюдением требований к хранению изделия.

8. На повреждения или дефекты, возникшие в результате аварии или при проведении самовольной разборки или ремонта узлов и агрегатов, несогласованных с ГОМСЕЛЬМАШ.

9. На повреждения или дефекты, возникшие при эксплуатации изделия оператором, не изучившим устройства и правила эксплуатации косилки, не прошедшим практическую подготовку и не имеющим удостоверение тракториста-машиниста с открытой разрешающей категорией.

10. В случае утери Гарантийного талона. При утере Гарантийного талона дубликат не выдается, и изделие снимается с гарантии!

11. В случае отсутствия записей в Гарантийном талоне о проведении всех предусмотренных эксплуатационной документацией ТО, заверенных печатью сервисной организации.

12. На составные части и комплектующие изделия, подлежащие периодической замене, указанные в таблице 8.1.

13. На замену расходных материалов и изнашивающихся комплектующих.

14. На регулировку жатки.

15. Процедура прекращения гарантийного обслуживания изделия инициируется сервисной службой ГОМСЕЛЬМАШ.

Таблица 8.1 – Перечень комплектующий изделий и составных частей жатки, подлежащих периодической замене

№	Наименование обозначение
1.	КИС 0903609 Зуб пружинный
2.	КЗР 1507401 Пластина трения
3.	С.066.46 Сегмент 2Н ГОСТ 158-74
4.	Резинотехнические изделия (сайлентблоки, кольца, манжеты, профиля, уплотнители, щетки стеклоочистителя, чехлы, пластины, колпачки, рукава высокого и низкого давления, отбойные бельтинги, лопатки элеваторов, ленты транспортеров и т.п.)
5.	Электрооборудование (лампочки, предохранители, реле)
Примечание: при проведении работ по модернизации изделий, с целью повышения их технических характеристик, к цифровому обозначению комплектующих изделий и составных частей присоединяются буквы русского алфавита, (например - КЗК-10-0104502А), при этом показатели назначения и гарантийные обязательства остаются неизменными.	

9 Транспортирование

9.1 Транспортирование жатки может производиться автомобильным, железнодорожным или любыми другими видами транспорта в соответствии с правилами, действующими для этих видов транспорта.

В пункте назначения приемку косилки производите в присутствии представителя железнодорожной администрации. В случае недостачи или поломок необходимо составить коммерческий акт.

9.2 Выгрузку жатки производите с помощью грузоподъемных средств, грузоподъемностью не менее 3,0 т.

Строповку жатки производите только в специально обозначенных местах в соответствии с рисунком 9.1.



Рисунок 9.1 – Схема строповки жатки

9.3 От места выгрузки до хозяйства жатка транспортируется на транспортных тележках косилкой или трактором, а также перевозится, погруженной на автотранспорт.

⚠ ВНИМАНИЕ: Движение косилки с жаткой или трактора с косилкой и жаткой по дорогам общего пользования должно производиться с соблюдением Правил дорожного движения страны, в которой он эксплуатируется и требований настоящего РЭ!

⚠ ПРЕДОСТЕРЕЖЕНИЕ: Не превышайте установленной скорости движения – 20 км/ч!

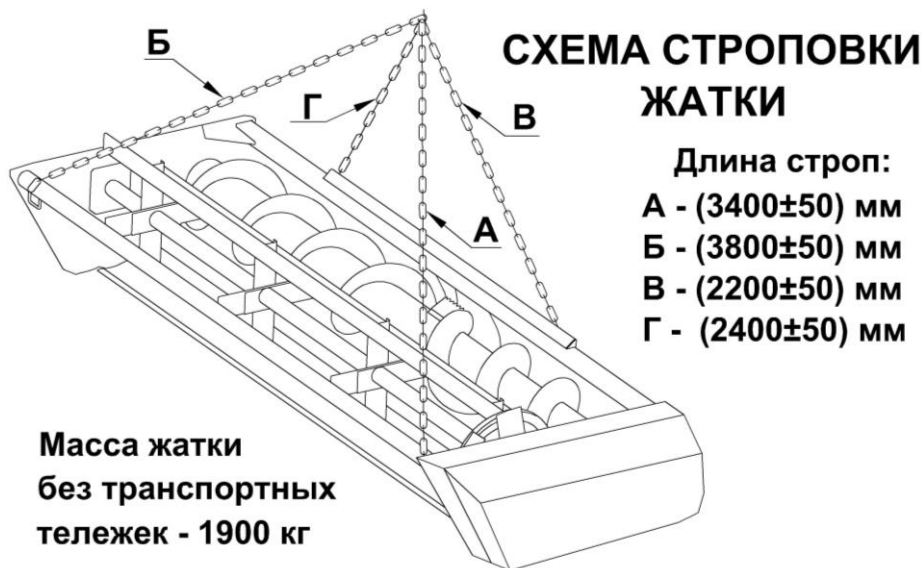
⚠ ЗАПРЕЩАЕТСЯ движение по дорогам общего пользования косилки с навешенной жаткой.

10 Утилизация

10.1 Меры безопасности

10.1.1 Утилизацию жатки (или ее составных частей) после окончания срока службы или по результатам текущего ремонта, технического обслуживания и хранения производить с соблюдением общепринятых требований безопасности и требований безопасности, изложенных в настоящем РЭ.

10.1.2 При разборке жатки необходимо соблюдать требования безопасности инструкций используемого при утилизации оборудования и инструмента.

10.2 Сведения и проводимые мероприятия по подготовке и отправке жатки на утилизацию

10.2.1 Для утилизации жатка подлежит разборке в специализированных мастерских на сборочные единицы и детали по следующим признакам: драгоценные материалы, цветные металлы, черные металлы, неметаллические материалы.

10.3 Методы утилизации

10.3.1 Отработанные масла из редукторов следует сливать в специальную тару и сдавать для утилизации с соблюдением требований экологии в установленном порядке.



ЗАПРЕЩАЕТСЯ сливать отработанное масло на почву, в системы бытовой, промышленной и ливневой канализации, а также в открытые водоемы!

10.3.2 При разливе отработанной жидкости на открытой площадке необходимо собрать ее в отдельную тару, место разлива засыпать песком с последующим его удалением и утилизацией.

ПРИЛОЖЕНИЕ А

(обязательное)

ГОМСЕЛЬМАШ

Открытое акционерное общество
«Гомельский завод литья и нормалей»
246010, г. Гомель, ул. Могилевская, 16,
тел. (0232) 59 61 31, факс (0232) 59 42 03, УНП 400051772

ГАРАНТИЙНЫЙ ТАЛОН1 Жатка для трав **КС-100.12**2 _____
(число, месяц и год выпуска)3 _____
(заводской номер)

Жатка соответствует чертежам, техническим условиям ТУ ВУ 400051757.205-2022, государственным стандартам. Гарантируется исправность жатки в течение _____ месяцев.

Гарантийный срок исчисляется со дня ввода в эксплуатацию, но не позднее 12 месяцев со дня приобретения.

Начальник ОТК завода

М.П.

(подпись)1 _____
(дата получения изделия на складе завода-изготовителя)_____
(Ф.И.О., должность)

М.П.

(подпись)2 _____
(дата продажи (поставки) изделия продавцом (поставщиком))_____
(Ф.И.О., должность)

М.П.

(подпись)3 _____
(дата продажи (поставки) изделия продавцом (поставщиком))_____
(Ф.И.О., должность)_____
(дата ввода изделия в эксплуатацию)_____
(Ф.И.О., должность)

М.П.

(подпись)

ПРИЛОЖЕНИЕ Б
(обязательное)

Сведения о консервации, расконсервации и переконсервации жатки и тележки содержатся в таблице Б.1.

В графе «Наименование работы» также указывается марка масла, используемого для консервации.

Таблица Б.1

Дата	Наименование работы	Срок действия, годы	Должность, фамилия и подпись

Примечание – заполнение таблицы Б.1 обязательно на предприятии - изготовителе, в технических центрах и в хозяйствах.

ПРИЛОЖЕНИЕ В
(обязательное)

Учет наработки и проведения технического обслуживания

Таблица В.1

Дата проведения очередного ТО	Наработка, ч		Вид ТО	ФИО, подпись ответственного за ТО и ремонт
	до очередного ТО	нарастающим итогом		

Примечание – заполнение таблицы В.1 обязательно на предприятии - изготовителе, в технических центрах и в хозяйствах.