

**ЖАТКА ДЛЯ ТРАВ
ЖРТ-6**

Руководство по эксплуатации

ЖРТ-6-0100000 РЭ

Основные сведения о жатке

Изготовитель

ОАО «ГЗЛиН»

Товарный знак



Юридический адрес
местонахождения
изготовителя

246010, г. Гомель, ул. Могилевская, 16
Республика Беларусь

Телефоны для связи

тел. (0232) 59 61 31
факс. (0232) 59 42 03

Жатка для трав

ЖРТ-6 _____
обозначение комплектации

Месяц и год выпуска

Заводской номер

(соответствует номеру жатки)

Государственный номер

Основные сведения заполняются вручную или проштамповываются согласно договору на поставку.

Содержание

Вниманию руководителей эксплуатирующих организаций и операторов.....	4
Принятые сокращения и условные обозначения.....	5
Требования безопасности	6
Знаки безопасности.....	9
1 Описание и работа.....	12
2 Использование по назначению.....	17
2.1 Подготовка к использованию.....	17
2.2 Использование жатки.....	25
2.2.1 Порядок работы.....	25
2.2.2 Регулировки.....	26
3 Техническое обслуживание.....	28
4 Текущий ремонт.....	33
5 Хранение.....	41
6 Комплектность.....	44
7 Свидетельство о приемке.....	45
8 Гарантии изготовителя.....	46
9 Транспортирование.....	49
10 Утилизация.....	50
Приложение А Гарантийный талон.....	51
Приложение Б Заправочные объемы.....	52
Приложение В Схема электрическая принципиальная электрооборудования тележки.....	53
Приложение Г Сведения о консервации, расконсервации, переконсервации жатки и тележки.....	54
Приложение Д Учет наработки и проведения технического обслуживания.....	55

ВНИМАНИЮ РУКОВОДИТЕЛЕЙ ЭКСПЛУАТИРУЮЩИХ ОРГАНИЗАЦИЙ И ОПЕРАТОРОВ!

Настоящее руководство по эксплуатации в первую очередь предназначено для оператора, занимающегося эксплуатацией и обслуживанием жатки для трав.

К работе с жаткой допускаются лица, прошедшие обучение (переобучение), инструктаж по технике безопасности и охране труда и изучившие настоящее руководство по эксплуатации с росписью на странице 5.

Настоящее руководство по эксплуатации содержит важную информацию, необходимую для безопасной работы с жаткой, требования и рекомендации по ее эксплуатации, порядок проведения необходимых регулировок и технического обслуживания и во время работы должно находиться в кабине комбайна в доступном месте.

 **ПРЕДОСТЕРЕЖЕНИЕ:** Жатку необходимо использовать только по назначению (на сельскохозяйственных работах), и до достижения назначенного срока службы!

Изготовитель не несет ответственности за возникающие неполадки при любом другом, не соответствующем назначению, применении во время и после достижения назначенного срока службы!

К применению согласно назначению относится соблюдение предписанных изготовителем условий эксплуатации, ухода и технического обслуживания.

 **ПРЕДОСТЕРЕЖЕНИЕ:** Использование в качестве запасных и сменных частей деталей, принадлежностей, дополнительных приспособлений и приборов не являющихся оригинальными изготовителя не допускается, так как это отрицательно сказывается на функциональных свойствах жатки, а также рабочей безопасности и безопасности движения. В случае их использования любая ответственность изготовителя исключается!

Изготовитель ведет постоянную работу по совершенствованию конструкции жатки, в связи с чем возможны изменения в конструкции отдельных сборочных единиц и деталей, не отраженные в настоящем руководстве по эксплуатации. Некоторые технические данные и рисунки могут отличаться от фактических, размеры и масса являются справочными данными.

Настоящее руководство по эксплуатации соответствует технической документации по состоянию на март 2026 года.

Принятые сокращения и условные обозначения

РЭ - руководство по эксплуатации;
ИЭ – инструкция по эксплуатации;
комбайн – комбайн кормоуборочный самоходный FS650;
жатка – жатка для трав ЖРТ-6;
ЗИП - запасные части, инструмент и принадлежности;
ТО-1 - первое техническое обслуживание;
ЕТО - ежесменное техническое обслуживание.
Слева, справа – по ходу движения комбайна.

В настоящем РЭ все пункты, касающиеся безопасности обслуживающего персонала и жатки, обозначены специальными символами:



**ВНИМАНИЕ!
ПРЕДОСТЕРЕЖЕНИЕ!
ЗАПРЕЩАЕТСЯ**

Обозначение указаний, при несоблюдении которых существует опасность для здоровья и жизни оператора и других людей, а также повреждения жатки.



Соответствует требованиям технического регламента Таможенного союза «О безопасности машин и оборудования» (ТР ТС 010/2011)



ВНИМАНИЕ: Своевременное заполнение всех разделов руководства по эксплуатации является обязательным условием для рассмотрения претензий к изготовителю!

Руководство по эксплуатации
изучил

подпись

(расшифровка подписи)

Требования безопасности

 **ВНИМАНИЕ:** Транспортирование жатки в составе комбайна по дорогам общей сети должно производиться с соблюдением «Правил дорожного движения» страны, в которой он эксплуатируется, при наличии специального разрешения, выдаваемого в соответствии с национальными требованиями и с соблюдением требований настоящего РЭ!

 **ПРЕДОСТЕРЕЖЕНИЕ:** Не превышайте установленной скорости транспортирования - 40 км/ч!

 **ПРЕДОСТЕРЕЖЕНИЕ:** При транспортных переездах комбайна по дорогам общего пользования жатка должна быть установлена и зафиксирована на транспортной тележке и подсоединена к комбайну при помощи прицепного устройства. Светосигнальное оборудование транспортной тележки должно быть подключено!

 **ПРЕДОСТЕРЕЖЕНИЕ:** Для безопасной работы на комбайне и предотвращения несчастных случаев помимо соблюдения требований настоящего РЭ соблюдайте также общепринятые требования безопасности!

 **ВНИМАНИЕ:** К работе на комбайне допускаются только специально подготовленные операторы!

 **ПРЕДОСТЕРЕЖЕНИЯ:**

- работа с жаткой, ее обслуживание и ремонт должны проводиться только работниками, знакомыми со всеми ее свойствами и информированными о необходимых требованиях безопасности (предотвращение несчастных случаев);
- всякие произвольные изменения, вносимые в устройство жатки, освобождают изготовителя от какой-либо ответственности за последующие поломки и травмы!

 **ПРЕДОСТЕРЕЖЕНИЯ:**

- помещения, где производится расконсервация, должны быть оборудованы приточно-вытяжной вентиляцией, и иметь в наличии необходимые средства пожаротушения;
- площадка для проведения работ должна быть ровной, очищенной от грязи и иметь поверхность, препятствующую скольжению!

 **ЗАПРЕЩАЕТСЯ** хранение и прием пищи в местах, где проводится расконсервация / консервация.

 **ВНИМАНИЕ:**

- навеску жатки на комбайн, а также снятие ее производите на ровной горизонтальной площадке!

 **ЗАПРЕЩАЕТСЯ** находиться в непосредственной близости от жатки при работе.

 **ЗАПРЕЩАЕТСЯ** работать с не установленными защитными кожухами и ограждениями.

 **ВНИМАНИЕ:** Перед установкой жатки на транспортную тележку башмаки жатки установите в верхнее положение (для минимальной высоты среза)!

 **ЗАПРЕЩАЕТСЯ** работа жатки с зафиксированным механизмом поперечного копирования.

 **ПРЕДОСТЕРЕЖЕНИЯ:**

- при забивании жатки и при срабатывании камне или металлодетектора необходимо остановиться, поднять жатку, отъехать назад и прокрутить рабочие органы в обратном направлении. Если забивание не устраняется, опустите жатку на землю, выключите двигатель комбайна, дождитесь полной остановки рабочих органов и очистите рабочие органы вручную, примите необходимые меры предосторожности;

- при проведении любых работ на жатке двигатель комбайна должен быть заглушен!

 **ЗАПРЕЩАЕТСЯ** движение комбайна задним ходом с опущенной на землю жаткой.

 **ЗАПРЕЩАЕТСЯ** работа жатки с неполными комплектами ножей на роторах, во избежание разрушения жатки от вибрации.

 **ВНИМАНИЕ:** При выполнении работ под поднятым питающе-измельчающим аппаратом (жаткой) он должен быть зафиксирован упорами механизма вывешивания в поднятом положении или опущен на землю!

 При техническом обслуживании и ремонте **ЗАПРЕЩАЕТСЯ:**

- просовывать руки и подводить посторонние предметы к движущимся рабочим органам жатки до полной их остановки;
- пользоваться при проверках открытым огнем;
- пользоваться неисправными инструментами и приспособлениями.

 **ПРЕДОСТЕРЕЖЕНИЕ:** Строго соблюдайте требования безопасности при использовании подъемно-транспортных средств!

 **ВНИМАНИЕ:**

- перед началом сварочных работ необходимо тщательно очистить жатку и площадь вокруг нее от растительной массы и другого мусора;
- место проведения сварочных или других работ с использованием открытого огня должно быть оснащено противопожарными средствами!

 **ЗАПРЕЩАЕТСЯ** разводить костры, производить сварочные работы и применять все виды открытого огня на убираемых массивах.

**ВНИМАНИЕ:**

При возникновении пожара необходимо:

- заглушить двигатель и отключить аккумуляторную батарею;
- вызвать пожарную службу;
- приступить к тушению пожара имеющимися средствами (огнетушителем, водой, швабрами, землей)!



ЗАПРЕЩАЕТСЯ заливать горящее топливо водой.

Знаки безопасности

На жатке нанесены предупредительные и указательные знаки безопасности (символы и пиктограммы), которые содержат важные указания по обеспечению безопасности, а также по эффективному использованию жатки.

Знаки безопасности должны всегда содержаться в чистоте, при повреждении их следует обновить. Если при эксплуатации меняются детали с нанесенными символами и пиктограммами, то следует проследить за тем, чтобы на новые детали были нанесены соответствующие символы и пиктограммы.

Знаки безопасности на жатке и их значения приведены в таблице:

Символы и пиктограммы на жатке	Значение
	Место смазки консистентным смазочным материалом
	Место смазки жидким смазочным материалом
	Точка подъема
	Место расположения запирающего устройства
	Место нахождения документации при транспортировании к потребителю
	Направление и частота вращения ВОМ
	1 Опасно! Не стойте перед жаткой. 2 Опасно! Вращающиеся ножи. 3 Опасно! Находитесь на безопасном расстоянии
	1 Опасно! Не открывать до полной остановки механизмов. 2 Опасно! Не стойте между жаткой и комбайном
	1 Внимание! Перед обслуживанием выключите двигатель и выньте ключ зажигания. 2 Опасно! Не открывать до полной остановки механизмов

Расположение на жатке для трав и транспортной тележке предупредительных и указательных знаков и табличек безопасности представлено на рисунках.

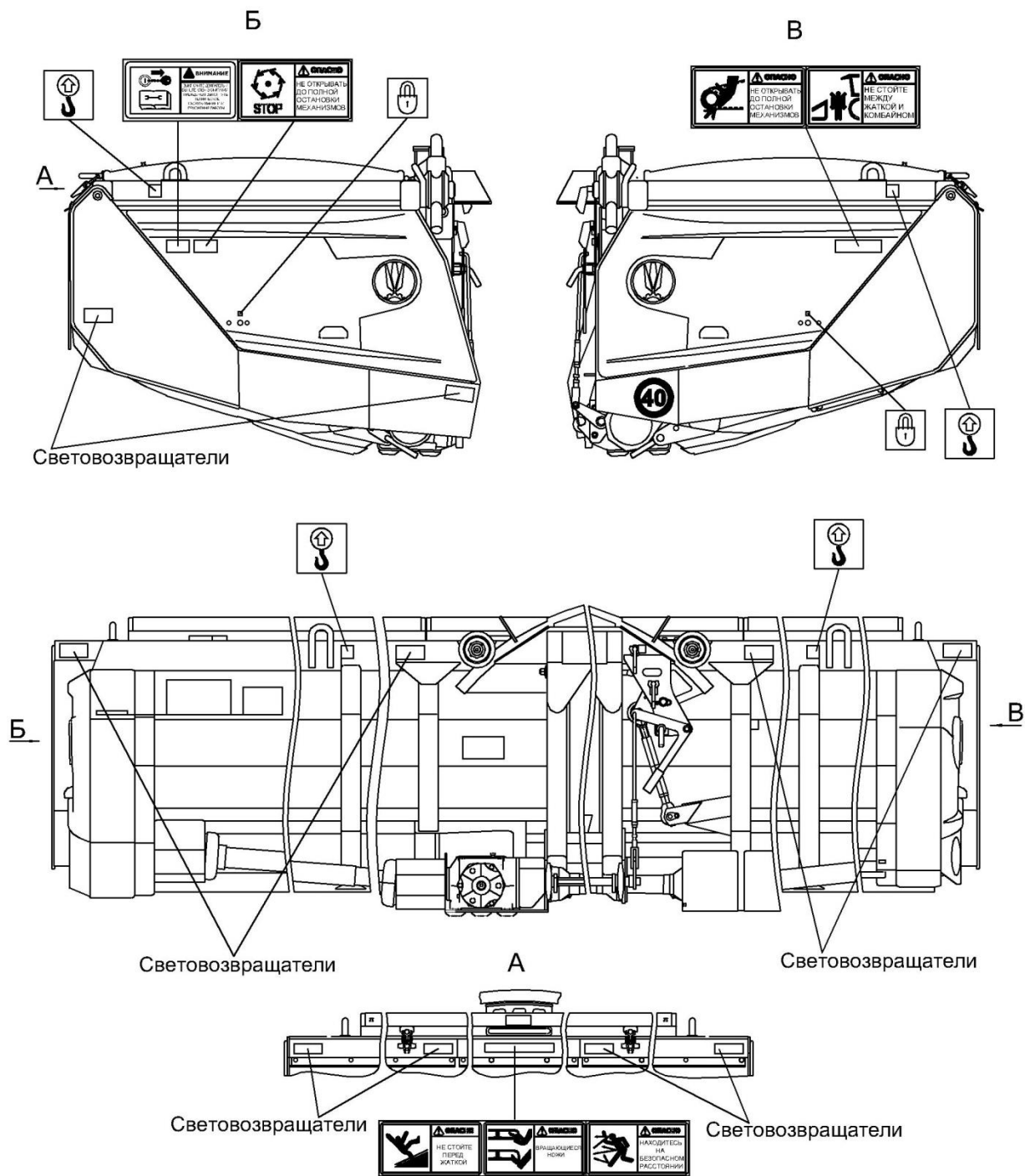

Знаки безопасности на жатке для трав

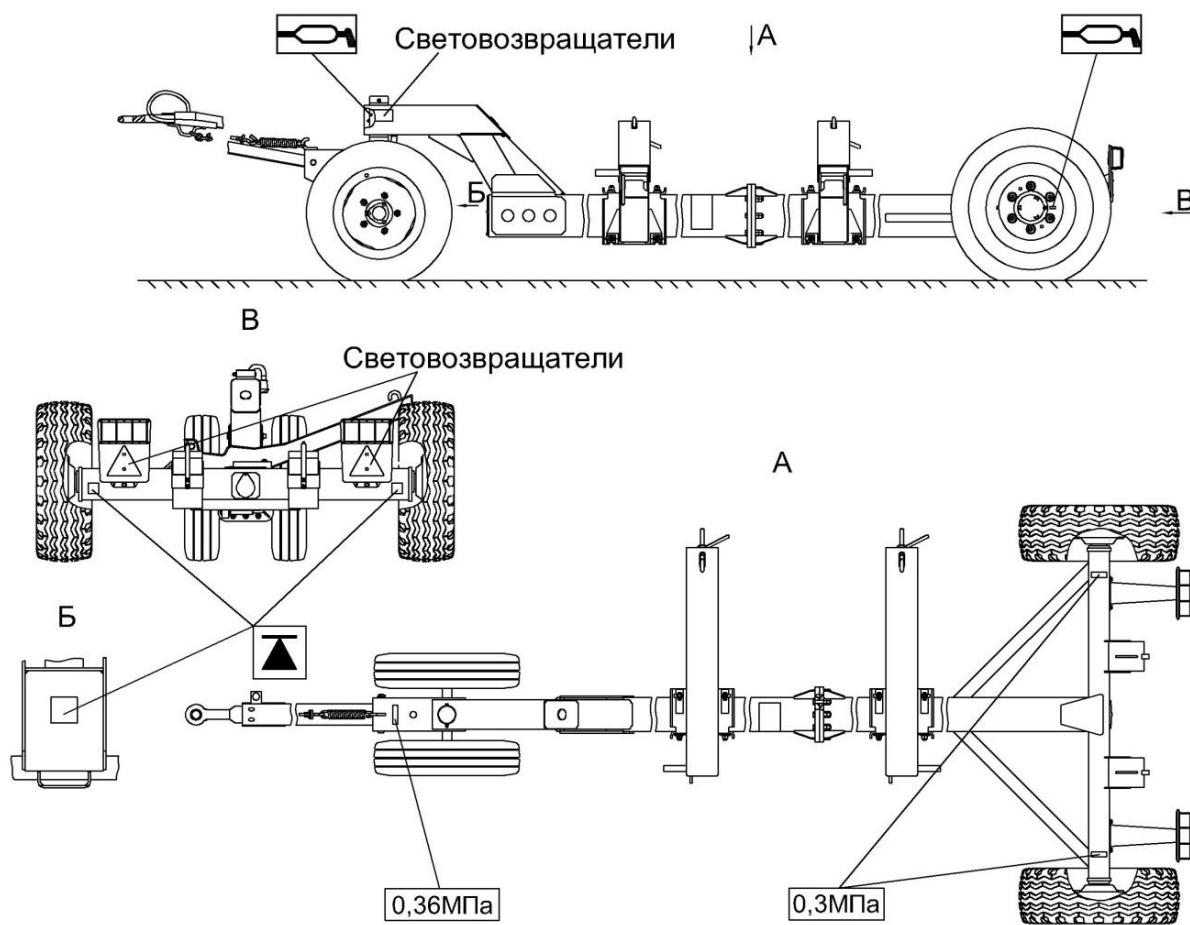

Знаки безопасности на тележке транспортной

1 Описание и работа

1.1 Назначение

Жатка используется в составе комбайна кормоуборочного самоходного FS650, и предназначена для скашивания трав на равнинных полях с уклоном до 8°.

Жатка используется во всех почвенно-климатических зонах, кроме горных районов и районов с почвами повышенного увлажнения.

1.2 Технические данные

Основные параметры и технические характеристики жатки для трав приведены в таблице 1.1.

Таблица 1.1 – Технические данные

Наименование параметров	Значение
Тип	фронтальная, сплошного среза
Ширина захвата, м	6,2-0,2
Режущий аппарат	роторный
Привод рабочих органов	быстроразъемный
Рабочая скорость движения комбайна в агрегате с жаткой, не более	12
Транспортная скорость движения комбайна в агрегате с жаткой (на тележке), не более	40
Установочная высота среза растений, мм	50-100
Габаритные размеры в рабочем положении (без тележки), мм: - длина - ширина - высота	1950 6400 1450
Габаритные размеры в транспортном положении (на тележке), мм: - длина - ширина - высота	10500 2100 1850
Масса конструкционная (сухая), не более, кг	2800
Масса транспортной тележки, не более, кг	700
Давление воздуха в шинах колес тележки, МПа - передних - задних	0,36 0,30
Назначенный срок службы, лет	8*
Назначенный срок хранения (без переконсервации), лет	1*

* По истечении назначенных показателей (срока службы, срока хранения) жатка изымается из эксплуатации, и принимается решение о направлении её в ремонт, об утилизации, о проверке и об установлении новых назначенных показателей (срока службы, срока хранения).

1.3 Габаритные размеры жатки



Рисунок 1.1 – Габаритные размеры жатки

1.4 Устройство жатки для трав

Жатка состоит из рамы 1 (рисунок 1.2) на которой установлены шнек 2, режущий аппарат 4, приводы рабочих органов (редукторы 7,10, карданные валы 6, 8, цепная передача), башмаки 5, 9, ограждения, полог (ограждение и полог не показаны). Для агрегатирования с комбайном на жатке установлена переходная рамка с механизмом поперечного копирования и приводным коническим редуктором.

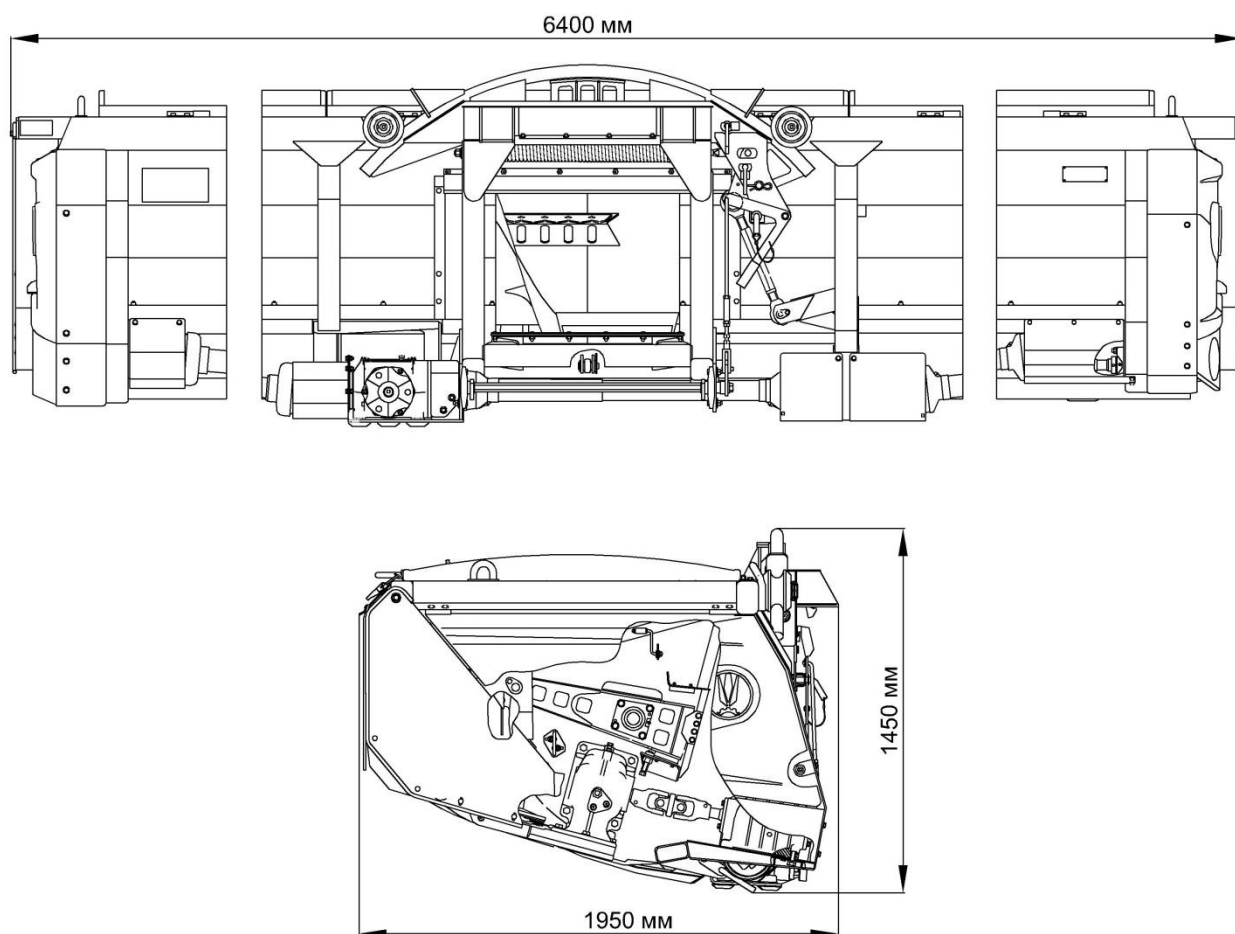
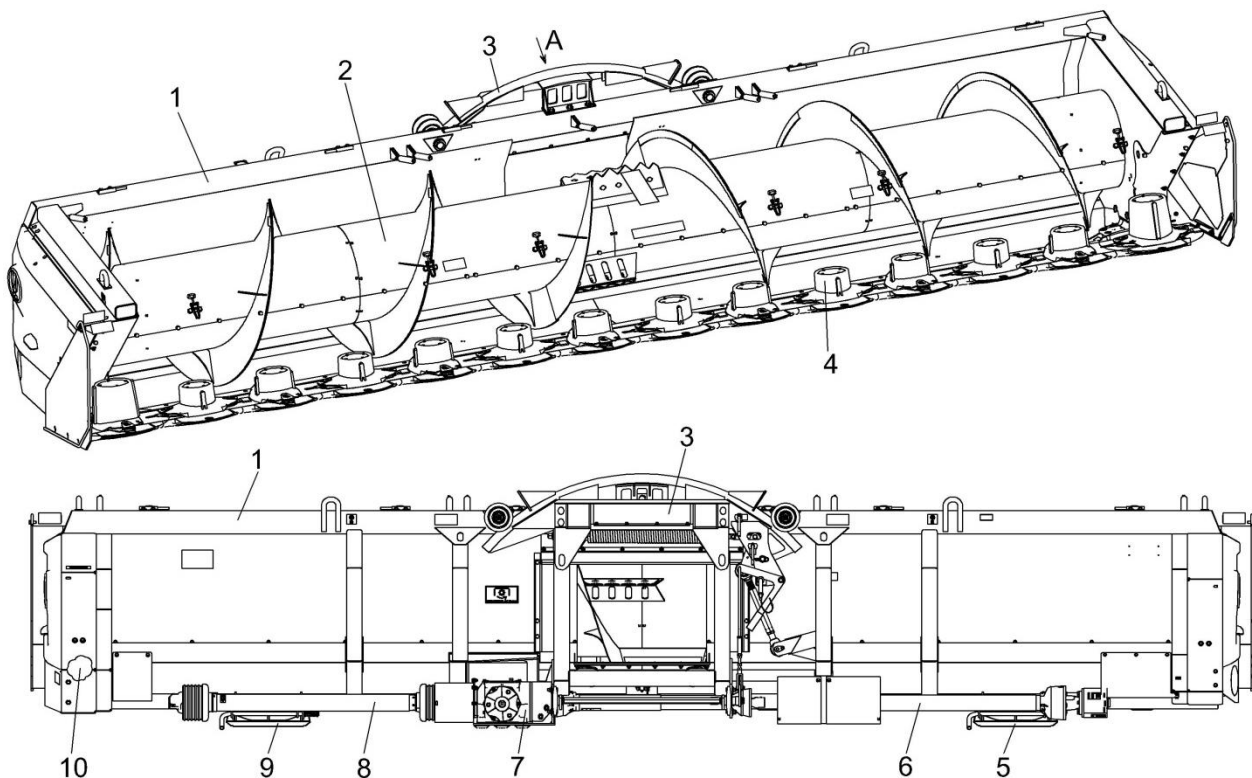

1 – рама; 2 – шнек; 3 – рамка переходная; 4 – режущий аппарат; 5, 9 – башмаки; 6, 8 – карданные валы; 7, 10 – редукторы конические

Рисунок 1.2 – Жатка для трав

Шнек 2 (рисунок 1.2) служит для сужения потока массы и подачи ее в питающе-измельчающий аппарат комбайна. Шнек установлен на рычагах с возможностью подъема при увеличении потока срезанной растительной массы.

Режущий аппарат 4 (рисунок 1.2) (фирма «KRONE», Германия) представляют собой цилиндрический редуктор на котором взаимно перпендикулярно установлены роторы 2 (рисунок 1.3). Слева и справа установлены боковые роторы 1 и 3.

Привод режущего аппарата осуществляется от конического редуктора 4.

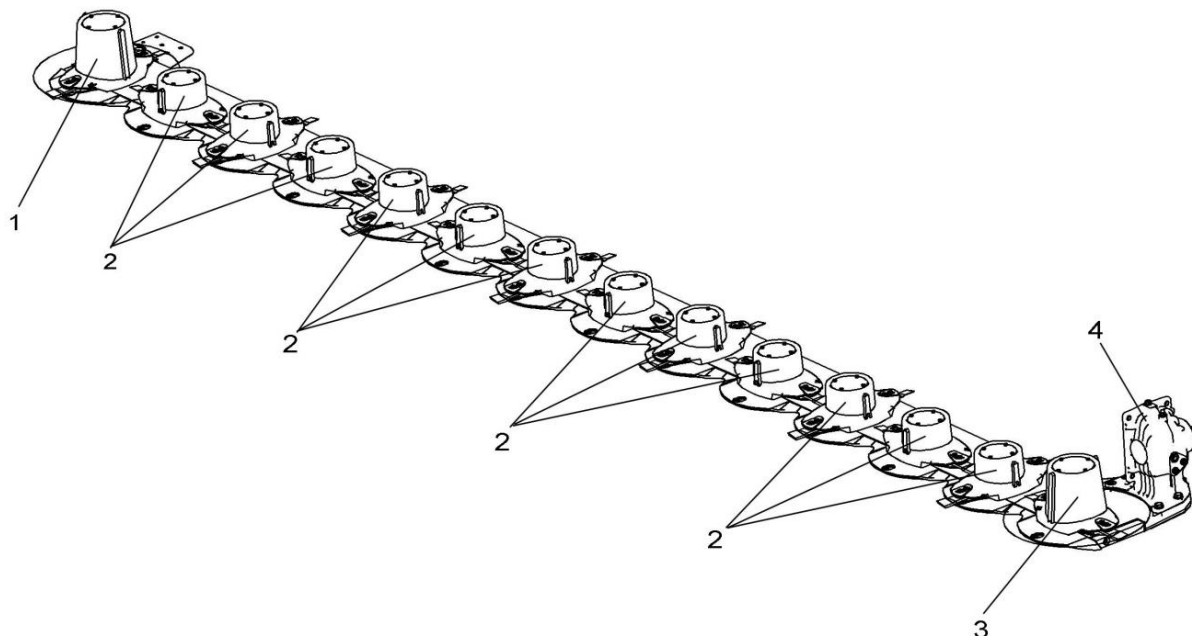

1, 3 – боковые роторы; 2 – роторы; 4 – конический редуктор

Рисунок 1.3 – Режущий аппарат (фирма «KRONE», Германия)

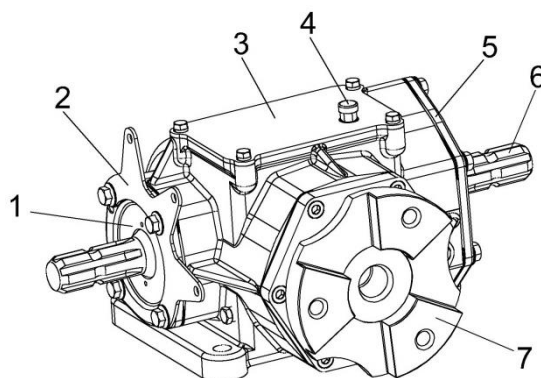

1, 3, 5 – крышки; 2 – кронштейн; 4 – клапан предохранительный; 6 – вал ведомый; 7 – вал ведущий

Рисунок 1.4 – Редуктор конический

Привод конического редуктора (рисунок 1.4) передает усилие от гидромотора комбайна на приводы рабочих органов жатки.

1.5 Тележка транспортная

Жатка перевозится к месту работы установленной на транспортную тележку, которая подсоединяется к прицепному устройству комбайна.

Тележка транспортная показана на рисунке 1.5.

Электрооборудование тележки состоит из жгута проводов со стандартной вилкой штепсельного разъема, двух задних многофункциональных фонарей.

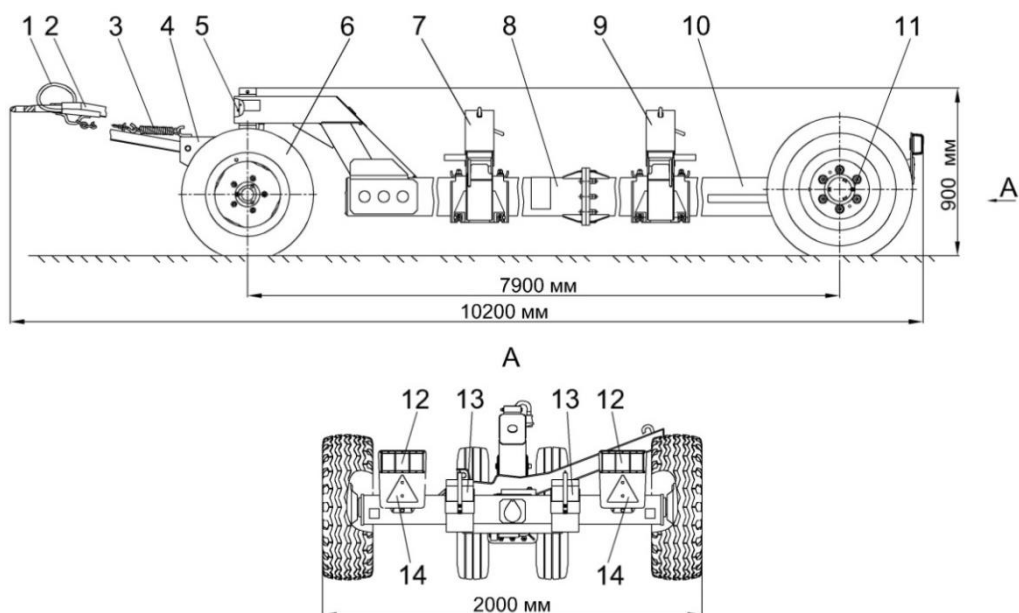

1 – жгут электрический; 2 – дышло; 3 – пружина; 4 – передняя ось; 5, 11 – масленки; 6 – колесо; 7, 9 – ложемент; 8 – рама передняя; 10 – рама задняя; 12 – фонарь многофункциональный; 13 – упоры противооткатные; 14 – световозвращатели

Рисунок 1.5 – Тележка транспортная

2 Использование по назначению

2.1 Подготовка к использованию

2.1.1 Жатка и транспортная тележка отгружается от изготовителя комплектно с частично демонтированными элементами.

При подготовке жатки к эксплуатации необходимо провести работы по расконсервации, досборке, наладке и обкатке.

2.1.2 Расконсервация жатки и транспортной тележки

Перед началом эксплуатации жатки и транспортной тележки провести работы по их расконсервации:

- удалить с наружных поверхностей деталей элементы упаковки и крепления;
- провести расконсервацию в соответствии с разделом 5.5;
- снять заглушки.

2.1.3 Досборка жатки

Перед досборкой необходимо проверить:

- комплектность жатки и транспортной тележки;
- отсутствие внешних повреждений.

Все обнаруженные дефекты устранить.

Установить давление в шинах колес транспортной тележки:

- передних колес $0,36 \pm 0,03$ МПа;
- задних колес $0,30 \pm 0,03$ МПа.

Установка электрооборудования на транспортную тележку

Проведите монтаж и сборку электрооборудования транспортной тележки:

1) установите фонари задние 2 (рисунок 2.1) из комплекта ЗИП жатки на кронштейны рамы тележки 3 и каждый фонарь закрепите при помощи двух винтов М6-6ех20 с гайками и шайбами;

2) на каждый фонарь установите решетку 1 и закрепите ее при помощи шести винтов М4-6ех12 с гайками и шайбами.

Установить жатку на транспортную тележку.

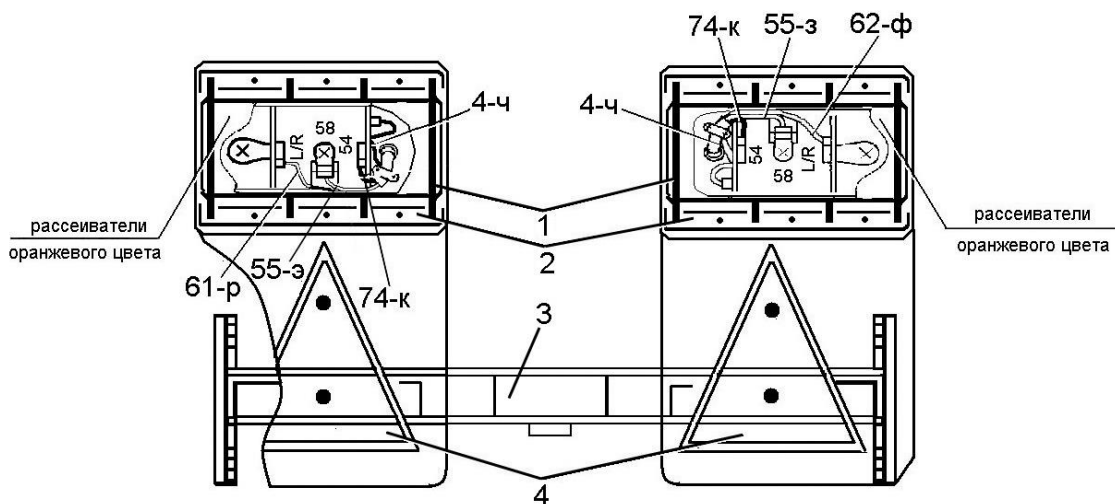

1 – решетка; 2 – фонарь задний многофункциональный; 3 – рама тележки; 4 – световозвращатели

Условные обозначения цветов проводов:

З – зеленый; К – красный; Р – розовый; Ф – фиолетовый; Ч – черный

Рисунок 2.1 – Установка электрооборудования на транспортную тележку

Прокрутка предохранительной муфты

При обкатке новой жатки и первом запуске в работу после длительного хранения необходимо провести прокрутку предохранительной муфты вала привода шнека для устранения залипания фрикционных дисков.

Для этого:

- демонтируйте карданный вал привода шнека;
- заметьте положение гаек на шпильках муфты;
- заверните гайки до соприкосновения с упорным диском 3 (рисунок 2.2, I) и дополнительно в два приема еще на 2...2,5 оборота, чтобы получился зазор между упорным диском 3 и замком 2 (зазор А). Этим самым диски муфты и замок разгружаются, чтобы залипшие диски могли освободиться;

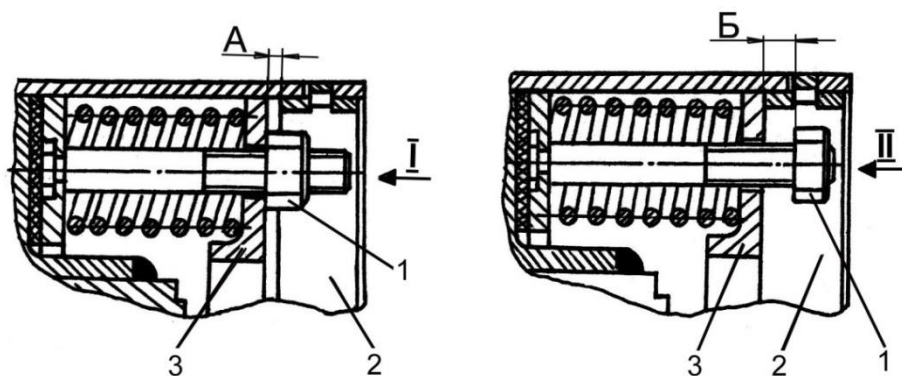

1 – гайка; 2 – замок; 3 – упорный диск

Рисунок 2.2 – Предохранительная муфта вала привода шнека

- установите карданный вал на жатку;

- прокрутите при минимально устойчивой частоте вращения вала двигателя 30 - 60 секунд, при этом ведомые части муфты должны быть неподвижны;
- снимите карданный вал;
- отверните гайки (равномерно) в прежнее положение на шпильках, чтобы между гайками и упорным диском был гарантированный зазор ($B = 2...3$ мм), а диск уперся в замок (рисунок 2.2, II). Это обеспечит требуемое нагружение дисков.
- установите карданный вал на жатку.

Установка ножей режущего аппарата

Для установки ножей режущего аппарата:

- поднять вверх полог;
- вставить ключ для ножей 1 (рисунок 2.3) между ножевым ротором 4 и рессорой 3 и нажать вниз.
- установить нож 2 на цапфу ножа 6 и опустить ключ.

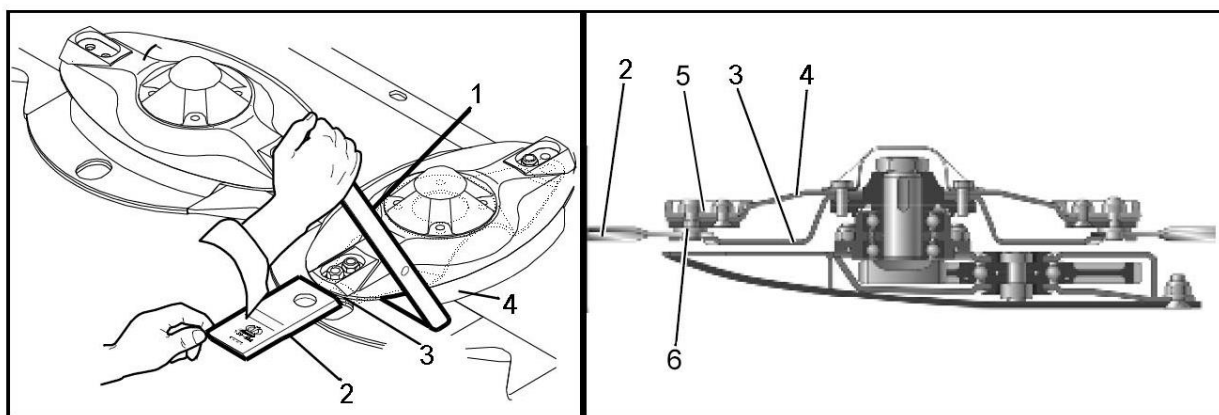

1 – ключ для ножей; 2 – нож; 3 – рессоры; 4 – ротор; 5 – гайка; 6 – цапфа ножа

Рисунок 2.3 – Замена ножей режущего аппарата

⚠ ВНИМАНИЕ: Ножи для ножевых роторов лево- и правостороннего вращения различны. При монтаже следить за направлением вращения. Стрелка на ножах должна соответствовать направлению вращения соответствующих ножевых роторов!

⚠ ВНИМАНИЕ: Стопорить гайку 5 для фиксации цапфы ножа разрешается использовать только 1 раз!

2.1.4 Навеска жатки на комбайн

Транспортировку жатки к месту работы и обратно осуществляйте на транспортной тележке, которая подсоединяется к прицепному устройству комбайна.

Навеску жатки осуществляйте в следующей последовательности:

- установить тележку с жаткой на ровной горизонтальной площадке, подложив под заднее колесо тележки с двух сторон противооткатные упоры;
- освободить фиксаторы 1, 3 (рисунок 2.4) крепления жатки на тележке;

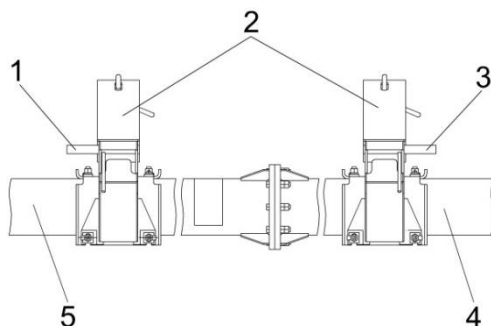

1, 3 – фиксаторы; 2 – ложементы; 4 – рама задняя; 5 – рама передняя

Рисунок 2.4 – Расфиксация жатки

- извлечь фиксатор 6 (рисунок 2.5) при этом рукоятка 5 вместе с крюками 13 опустятся;

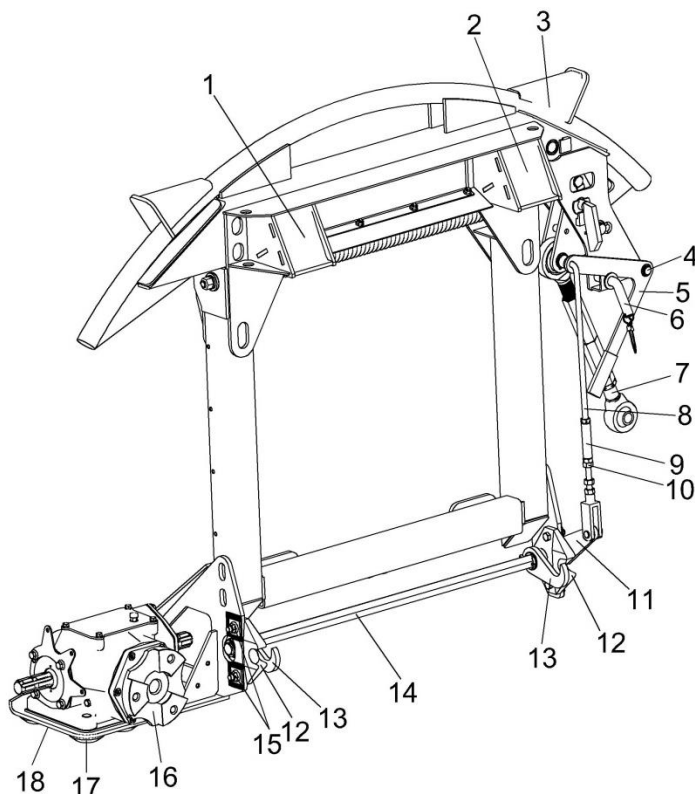

1, 2 – кронштейны; 3 – упор; 4 – ось рукоятки; 5 – рукоятка; 6 – фиксатор; 7 – толкатель; 8 – тяга; 9 – стяжка; 10, 15 – гайки; 11 – рычаг; 12 – ловители; 13 – крюки; 14 – вал фиксатора; 16 – вал ведущий; 17 – болт; 18 – прокладки

Рисунок 2.5 – Рамка переходная

- запустить двигатель, опустить питающе-измельчающий аппарат и осторожно подъехать к жатке;

- поднять питающе-измельчающий аппарат так, чтобы верхние ловители 1 (рисунок 2.6) питающего аппарата вошли в кронштейны 1, 2 (рисунок 2.5) переходной рамки. При дальнейшем подъеме питающе-измельчающего аппарата ловители 12 переходной рамки должны охватить нижнюю трубу 6 (рисунок 2.6) питающего аппарата.

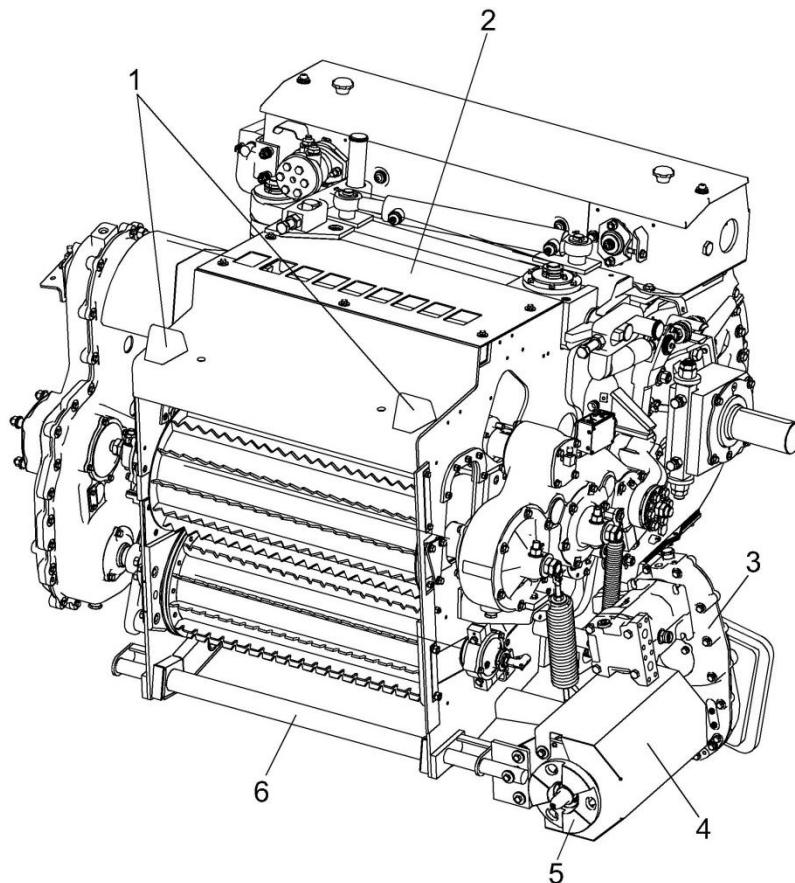

1 – ловители верхние; 2 – аппарат питающе-измельчающий; 3 – редуктор; 4 – привод; 5 – полумуфта; 6 – труба

Рисунок 2.6 – Аппарат питающе-измельчающий

- заглушить двигатель;

Примечание - В случае не обеспечения охвата трубы питающего аппарата ловителями 12 (рисунок 2.5) отпустить гайки 15 (с двух сторон переходной рамки), переместить ловители в пазах переходной рамки до обеспечения охвата трубы питающего аппарата. При этом жатка должна быть несколько приподнята над тележкой. По окончании регулировки затянуть гайки 15.

- повернуть рукоятку 5 влево и зафиксировать фиксатором 6 при этом крюки 13 должны охватить трубу 6 (рисунок 2.6) питающего аппарата.

Охват трубы питающего аппарата крюками 13 (рисунок 2.5) достигается регулировкой длины тяги 8. После навески жатки довернуть стяжку 9, обеспечив натяг в механизме фиксации.

⚠ ВНИМАНИЕ: Перед использованием жатки убедитесь, что она надежно зафиксирована на питающем аппарате крюками с фиксацией рукояткой механизма навески жатки, только после этого приступайте к работе!

При подъеме питающего аппарата кулачки ведущего вала 16 (рисунок 2.5) редуктора переходной рамки должны войти в зацепление с кулачками полумуфты 5 (рисунок 2.6) питающего аппарата.

При первом агрегатировании жатки с комбайном для обеспечения зацепления кулачков ослабьте болты 17 (рисунок 2.5), крепления редуктора, подвиньте редуктор в пределах зазоров крепежных отверстий. При необходимости измените толщину набора прокладок 18 под редуктором. После регулировки затяните болты 17 крутящим моментом 260...290 Н · м;

Расфиксировать механизм поперечного копирования, для чего:

- палец 2 (рисунок 2.7) извлечь из совмещенных отверстий рамы и переходной рамки и установить его в отверстие планки 1;

- палец 4 извлечь из отверстия двуплечего рычага 3 и установить во втулку 5. Если палец не извлекается, покачайте жатку в поперечном направлении.

Работа жатки с зафиксированным механизмом поперечного копирования **ЗАПРЕЩАЕТСЯ.**

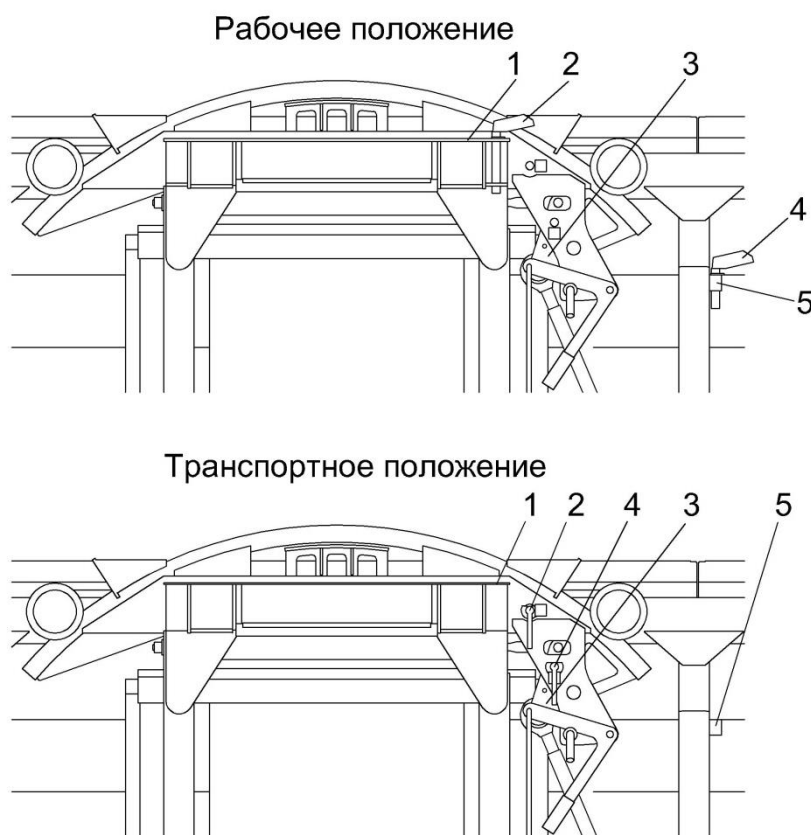

1 – планка; 2, 4 – пальцы; 3 – рычаг двуплечий; 5 – втулка

Рисунок 2.7 – Механизм поперечного копирования жатки

⚠ ВНИМАНИЕ: Все регулировки проводить при неработающем двигателе и надежной фиксации механизма вывешивания!

- подсоединить жгут определения типа адаптера к электровыводу комбайна;

⚠ ВНИМАНИЕ: При подключении жгута определения типа адаптера к электровыводу комбайна прокладку его осуществлять только через держатель, закрепленный на редукторе привода питающего аппарата (рисунок 2.8)!

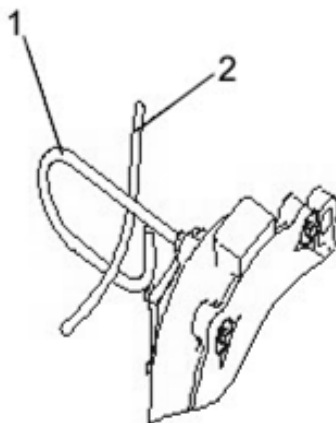

1 – держатель, 2 – электрожгут

Рисунок 2.8 – Прокладка электрожгута

- запустить двигатель и приподнять жатку над тележкой;
- дать звуковой сигнал и осторожно отъехать от тележки.

Снятие жатки с комбайна производить в следующей последовательности:

- башмаки жатки установить в верхнее положение (для минимальной высоты среза);
- отсоединить жгут определения типа адаптера от электровывода комбайна;
- зафиксировать механизм поперечного копирования (рисунок 2.7), для чего:
 - извлечь палец из отверстия и установить в совмещенные отверстия рамы и переходной рамки;
 - двуплечий рычаг стопорить фиксатором .
- запустить двигатель и поднять жатку в транспортное положение;
- осторожно подъехать к транспортной тележке и опустить жатку на ложементы 2 (рисунок 2.4);
 - заглушить двигатель и установить под колеса измельчителя противооткатные упоры;
 - зафиксировать жатку на транспортной тележке фиксаторами 1, 3;
 - извлечь фиксатор 6 (рисунок 2.5) при этом рукоятка 5 вместе с крюками 13 опустятся;
 - убрать противооткатные упоры и запустить двигатель;
 - опустить питающе-измельчающий аппарат так, чтобы ловители питающего аппарата вышли из кронштейнов 1, 2 переходной рамки, а кулачки полумуфты измельчителя вышли из зацепления с кулачками вала редуктора переходной рамки.
 - подать звуковой сигнал и осторожно отъехать от тележки с жаткой;
 - подъехать тягово-сцепным устройством к дышлу транспортной тележки;
 - заглушить двигатель;
 - повернуть рукоятку 5 влево и зафиксировать фиксатором 6;
 - подсоединить транспортную тележку с жаткой к тягово-сцепному устройству комбайна;
 - подключить жгут фонарей тележки к электровыводу комбайна;
 - запустить двигатель и транспортировать жатку по назначению.

2.1.5 Обкатка

Обкатка является обязательной операцией перед пуском жатки в эксплуатацию.

Обкатку жатки проводить при минимально устойчивой частоте вращения коленчатого вала двигателя комбайна, постепенно увеличивая до номинальной.

После проверки работы всех механизмов на холостом ходу провести обкатку под нагрузкой.

Обкатку под нагрузкой проводить в течение 8 часов, начиная на пониженных рабочих скоростях с постепенным увеличением нагрузки до номинальной.

Во время обкатки проверять:

- степень нагрева редукторов и подшипниковых узлов. Температура нагрева не должна превышать температуру окружающей среды более чем на 50 °С;
- подтекания масла в редукторах;
- затяжку всех резьбовых соединений.

При появлении посторонних звуков немедленно определить их источник и устранить причину.

После обкатки провести ТО-1.

2.2 Использование жатки

2.2.1 Порядок работы

Транспортировку жатки к месту работы и обратно осуществляйте на транспортной тележке, которая подсоединяется к тяговому устройству комбайна.

 **ВНИМАНИЕ:** Для безопасной эксплуатации комбайна при работе в поле при агрегатировании комбайна с жаткой для трав необходимо оснащать комбайн противовесами, закрепляя их на заднем бампере комбайна необходимыми деталями крепления (болты и гайки)!

Противовесы и их детали крепления находятся в комплекте сменных частей.

Навесьте жатку на комбайн непосредственно на убираемом участке поля.

Перед началом работы необходимо установить комбайн с навешенной жаткой на краю поля так, чтобы максимально использовать ширину режущего аппарата жатки. Жатку опустить на землю и проверить ее вывешивание. Работа с отрывом башмаков жатки от почвы не допускается. Подъем жатки производится только для поворотов, разворотов, переезда препятствий. При транспортных переездах необходимо зафиксировать механизм поперечного копирования.

Включение привода жатки производить при минимально устойчивых оборотах (1000 об/мин) коленчатого вала двигателя комбайна и включенном питающем – измельчающем аппарате. После этого необходимо довести частоту вращения коленчатого вала двигателя до 2000 об/мин.

Въезд в загонку должен осуществляться плавно, без рывков. Скорость движения комбайна необходимо поддерживать на таком уровне, при котором обеспечивается равномерная подача растительной массы к питающему аппарату. Изменение скорости движения комбайна производить плавно, остановку – своевременно, не допуская скопления растительной массы в приемном окне комбайна.

Для обеспечения устойчивости технологического процесса уборки в соответствии с агрофоном, требуемой длиной резки и в зависимости от урожайности культуры рекомендуется повышать или снижать скорость движения комбайна.

В процессе работы следите, чтобы:

- жатка работала на полную ширину захвата;
- режущий аппарат жатки не наезжал на препятствия и не захватывал землю;

При забивании шнека остановите комбайн и прокрутите рабочие органы в обратном направлении. Если забивание не устраняется, необходимо очистить рабочие органы вручную, выключив двигатель и приняв необходимые меры предосторожности.

Включение прямого привода жатки, после реверса, производить при минимально устойчивой частоте вращения вала двигателя, постепенно доводя до номинальной.

При появлении признаков забивания режущего аппарата отключите привод жатки, сдайте назад, очистив тем самым режущий аппарат от срезанной массы, прокрутите рабочие органы и убедитесь, что забивание устранено.

При поворотах и разворотах поднимайте жатку, снижая скорость движения до 3-4 км/ч.

В процессе работы не делайте резких поворотов.

Во время остановки и после окончания работы произведите осмотр и очистку жатки, выключив двигатель.

! **ЗАПРЕЩАЕТСЯ** движение задним ходом с опущенной на землю жаткой.

2.2.2 Регулировки

Разность размеров Б и В не более 2 мм. Регулировку производить толкателем 3.

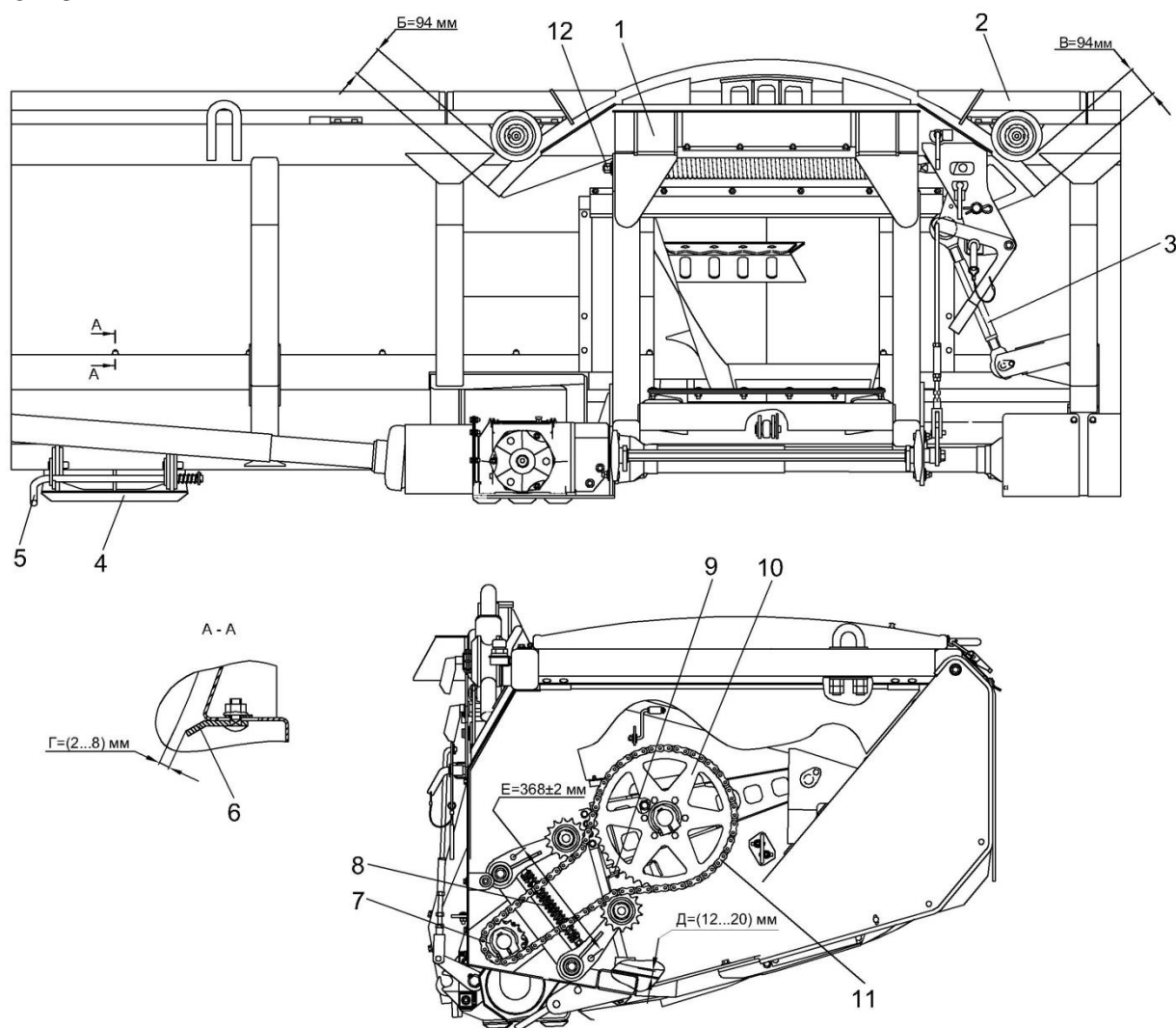

1 – рамка переходная; 2 – рама жатки; 3 – толкатель; 4 – башмак; 5 – фиксатор; 6 – чистик; 7, 10 – звездочки; 8 – пружина; 9 – прокладки; 11 – цепная передача; 12 – винт

Рисунок 2.9 – Регулировка жатки для трав

Натяжение цепной передачи 11 производить регулировкой пружины 8 в размер $E=368\pm 2$ мм.

Венцы звездочек цепной передачи 11 должны лежать в одной плоскости отклонение – не более 1 мм. Регулировку производить смещением звездочек 7 и 10.

Зазор между шнеком и поддоном $D=(12-20)$ мм. Регулировку производить прокладками 9 (рисунок 2.9).

Зазор между шнеком и чистиком $\Gamma=(2-8)$ мм. Регулируется перемещением чистика 6.

Регулировку механизма поперечного копирования

Регулировку механизма поперечного копирования производите после первого навешивания жатки на комбайн. При отрыве башмаков жатки от почвы жатка должна быть параллельна земле. Регулировку параллельности производите вращением винта 12.

Регулировка высоты среза

Для изменения высоты среза оттяните подпружиненные фиксаторы 5 и установите башмаки 4 в одно из двух положений: верхнее – для минимальной высоты среза; нижнее – для увеличенной высоты среза.

Регулировка воздействия копирующих башмаков на почву

Регулировка воздействия копирующих башмаков на почву осуществляется механизмом вывешивания комбайна.

Проверку воздействия копирующих башмаков в рабочем положении проводите приподниманием (отрыванием) жатки от почвы вручную.

В случае повышенного воздействия копирующих башмаков на почву (невозможность отрывания жатки от почвы) необходимо поднять давление в гидросистеме механизма вывешивания.

Регулировка подшипников колес транспортной тележки

Регулировку подшипников колес транспортной тележки производить в следующем порядке:

- поднять тележку так, чтобы колеса не касались земли;
- снять крышку ступицы;
- расшплинтовать гайку;
- проверить, свободно ли вращается колесо. Если колесо тормозится, устранить причину тугого вращения;
- затянуть гайку до тугого вращения колеса. В процессе затяжки проворачивать колесо в оба направления;
- отвернуть гайку на 1/6 оборота. Колесо, при этом, должно вращаться свободно без заметного осевого люфта;
- зашплинтовать гайку;
- при необходимости заложить смазку;
- установить крышку ступицы с прокладкой.

3 Техническое обслуживание

3.1 Общие указания

3.1.1 Виды и периодичность технического обслуживания

Техническое обслуживание заключается в ежесменной и периодической проверке, очистке, смазке и регулировке жатки.

Техническое обслуживание и ремонт режущего бруса (фирма «KRONE», Германия), редукторов и карданных валов производятся только обученными специалистами по сервисному обслуживанию.

Все операции технического обслуживания: ежесменное (ЕТО), ТО-1 должны проводиться регулярно через определенные промежутки времени в зависимости от количества часов, проработанных жаткой в соответствии с таблицей 3.1 и с соблюдением требований общепринятой системы технического обслуживания и ремонта.

Допускается отклонение от установленной периодичности в пределах 10%.

Таблица 3.1 – Виды технического обслуживания

Виды технического обслуживания	Периодичность (ч)
Техническое обслуживание при эксплуатационной обкатке	Перед началом эксплуатации
Ежесменное техническое обслуживание (ЕТО)	10
Первое техническое обслуживание (ТО-1)	60
Техническое обслуживание при хранении	При подготовке к хранению, в процессе хранения и при снятии с хранения

3.1.2 Требования безопасности

 **ПРЕДОСТЕРЕЖЕНИЕ:** При проведении технического обслуживания для предотвращения несчастных случаев помимо соблюдения требований настоящего РЭ, соблюдайте также общепринятые требования безопасности!

 **ЗАПРЕЩАЕТСЯ** проведение работ по техническому обслуживанию жатки с работающим двигателем комбайна, перед тем как покинуть кабину, обязательно выключите двигатель и выньте ключ зажигания.

 **ВНИМАНИЕ:** При выполнении работ под поднятым питающе-измельчающим аппаратом (жаткой) он должен быть зафиксирован упорами механизма вывешивания в поднятом положении или опущен на землю!

 **ЗАПРЕЩАЕТСЯ** проведение технического обслуживания и осмотра жатки в зоне линий электропередач.

3.2 Перечень работ по видам технического обслуживания

3.2.1 Техническое обслуживание при эксплуатационной обкатке

При подготовке и проведении эксплуатационной обкатки необходимо выполнить работы в объеме ежеменного технического обслуживания.

По окончании эксплуатационной обкатки проведите первое техническое обслуживание (ТО-1).

3.2.2 Ежеменное техническое обслуживание (ЕТО)

При ЕТО необходимо выполнить следующие работы:

- очистить жатку от пыли, грязи и растительных остатков;
- проверить и, при необходимости, подтянуть наружные резьбовые соединения;
- проверить износ ножей и деталей крепления режущего аппарата;
- проверить правильность навески жатки на комбайн;
- проверить и, при необходимости, смазать составные части жатки в соответствии со схемой смазки (рисунок 3.1).

3.2.3 Первое техническое обслуживание (ТО-1)

При ТО-1 необходимо провести операции ЕТО и дополнительно:

- проверить и, при необходимости, провести регулировочные работы;
- проверить и, при необходимости, произвести переворот или замену ножей режущего аппарата;
- произвести смазку в соответствии со схемой смазки (рисунок 3.1);
- проверьте состояние комплектующих и составных частей жатки, подлежащих периодической замене и, при необходимости, произведите их замену. Перечень комплектующих и составных частей, подлежащих периодической замене представлен в таблице 8.1.

3.3 Смазка

3.3.1 Смазка жатки

Смазку жатки проводить в соответствии с таблицей 3.2 и схемой смазки (рисунок 3.1).

Таблица 3.2 – Смазка жатки и транспортной тележки

№ поз. на схеме смазки	Наименование точек смазки	Наименование и марка смазки при эксплуатации и хранении	Кол. Точек смазки
Жатка (рисунок 3.1)			
<u>Периодичность смазки – 60 часов</u>			
2	Цепь привода шнека	Масло ТМ-5-18	1
4	Подшипники кожуха карданного вала	Литол-24	6
5, 10	Шарниры карданного вала	Смазка №158М	8
6	Телескопическая часть карданного вала	Литол-24	3
<u>Периодичность смазки – один раз в сезон</u>			
1	Подшипники механизма натяжения	Литол-24	2
3, 7	Подшипники промежуточных опор	Литол-24	4
8	Подшипники роликов	Литол-24	2
9	Центральный редуктор	МАСЛО ТМ-5-18	1 Замена масла
11	Боковой редуктор	МАСЛО ТМ-5-18	1 Замена масла
12	Редуктор режущего аппарата	МАСЛО ТМ-5-18	1 Замена масла
13	Подшипники шнека	Литол-24	2
14	Подшипники рычагов шнека	Литол-24	2
15	Шарниры стяжки	Литол-24	2
Тележка транспортная (рисунок 3.2)			
<u>Периодичность смазки – один раз в сезон</u>			
1	Опора передних колес	Литол-24	1
2	Ступицы колес	Литол-24	4



Рисунок 3.1 – Схема смазки жатки

3.3.2 Смазка транспортной тележки

Смазку транспортной тележки проводите в соответствии со схемой смазки (рисунок 3.2)



Рисунок 3.2 – Схема смазки транспортной тележки

3.4 Указания о проведении работ по техническому обслуживанию

3.4.1 Установка горизонтального положения режущего бруса при замене масла

Заливку масла в конические редукторы производить в рабочем положении жатки.

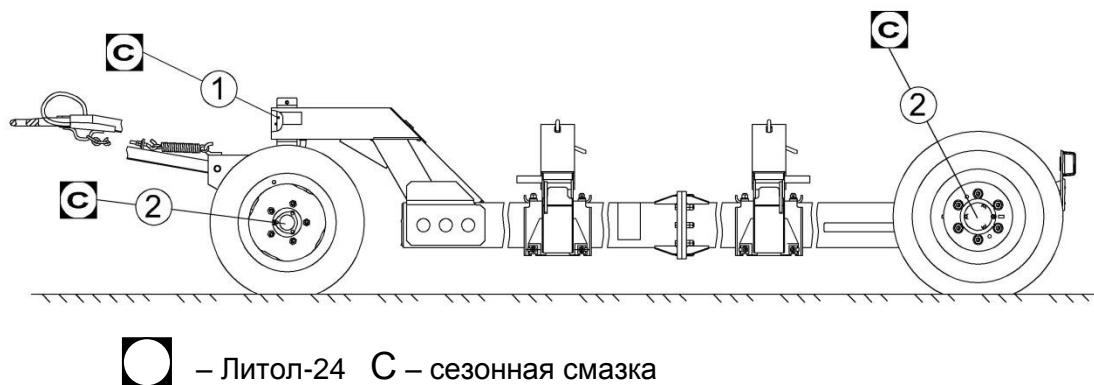
Замена масла в режущем аппарате не требуется (замена масла производится только после ремонта). При заливке масла корпус режущего аппарата установить в горизонтальное положение (рисунок 3.3). Масло заливать до нижней кромки отверстий под контрольными пробками в торцах корпуса.

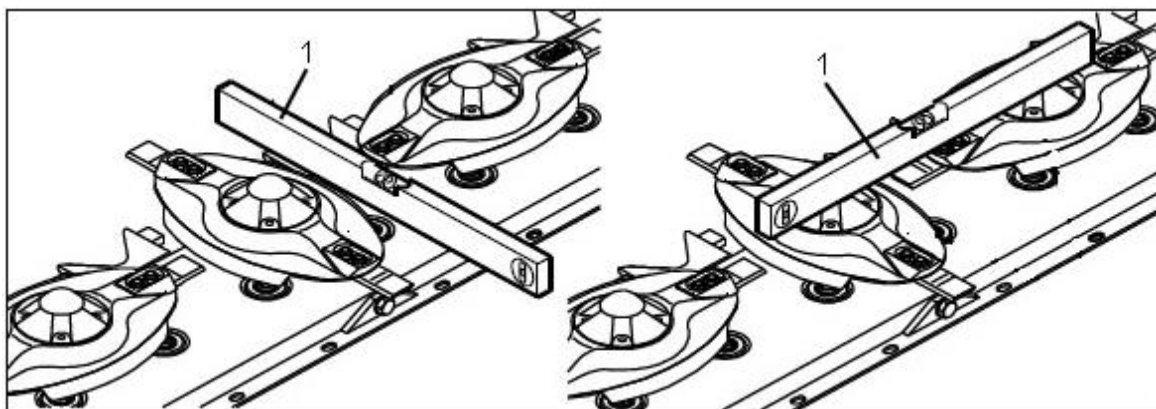

1 – уровень

Рисунок 3.3 – Установка положения режущего бруса

4 Текущий ремонт

4.1 Ремонт режущего аппарата фирмы «KRONE» жатки для трав

Техническое обслуживание и ремонт режущего бруса (фирма «KRONE», Германия), редукторов и карданных валов производятся только обученными специалистами по сервисному обслуживанию.

4.1.1 Контроль ножей и их крепления

 **ВНИМАНИЕ:** Проверять ножи не реже 1 раза в день и контролировать крепежные болты при каждой замене ножей или после контакта с посторонним предметом!

Отсутствующие или поврежденные ножи и держатели ножей заменить.

4.1.2 Возможно расширение отверстия ножей в результате износа

Ножи должны быть заменены не позже момента, когда будет достигнут предел износа - отметка 1 (рисунок 4.1) на ноже; размер а - меньше или равен 13 мм.





Рисунок 4.1 – Износ ножей

 **ВНИМАНИЕ:** Ножи можно использовать с двух сторон путем поворачивания!

 **ВНИМАНИЕ:** Для сохранения балансировки недостающие или поврежденные ножи заменять в комплекте!

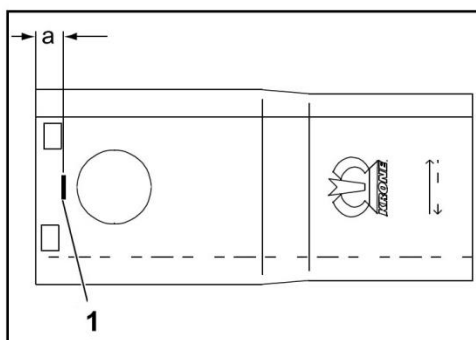
4.1.3 Быстродействующий ножевой замок

Толщина болтов в самом слабом месте не должна быть меньше 14 мм (рисунок 4.2).

Толщина рессор в самом слабом месте не должна быть меньше 3 мм.

⚠ ВНИМАНИЕ: При каждой замене ножей контролировать толщину крепежных болтов!

⚠ ВНИМАНИЕ: При повреждении или износе болты заменять в комплекте!



Рисунок 4.2 – Износ болтов

4.1.4 Контроль рессор

⚠ ВНИМАНИЕ: Рессоры необходимо контролировать не реже 1 раза в день на наличие повреждений и/или после контакта с посторонним предметом!

Предел износа рессор достигнут, если шов наплавки 1 (рисунок 4.2) в одном месте полностью изношен.

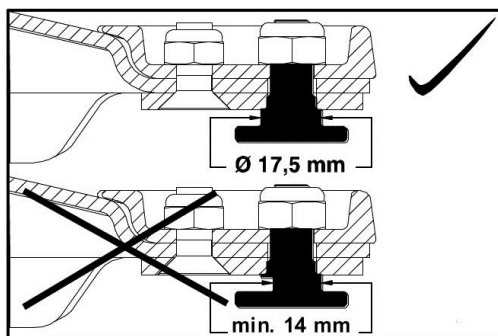
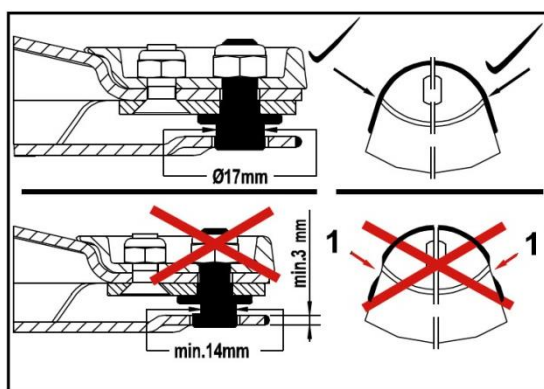

1 – шов наплавки

Рисунок 4.3 – Контроль рессор

⚠ ВНИМАНИЕ: Рессоры разрешается заменять только оригинальными запасными частями (фирма «KRONE»)!

4.1.5 Контроль роторов

 **ВНИМАНИЕ:** Роторы необходимо контролировать не реже 1 раза в день на наличие повреждений и/или после контакта с посторонним предметом!

При деформированных роторах категорически запрещается превышать размер $A=48\text{мм}$.





Рисунок 4.4 – Контроль роторов

 **ВНИМАНИЕ:** Роторы разрешается заменять только оригинальными запасными частями (фирма «KRONE»)!

4.1.6 Предельный износ для вымоин

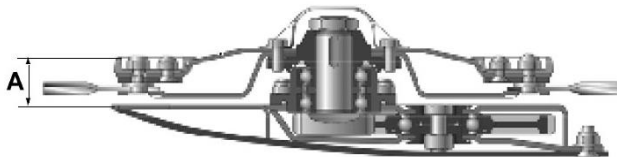
Предельный износ для вымоин 1 (рисунок 4.5) достигнут, если минимальная толщина материала меньше 3 мм.

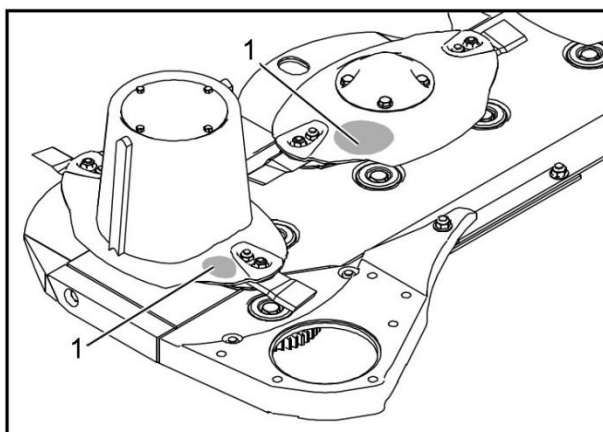

1 – вымоина

Рисунок 4.5 – Предельный износ для вымоин

 **ВНИМАНИЕ:** Если на роторах видны деформации или износ в форме вымоин 1 или другие, эти компоненты необходимо заменить только оригинальными запасными частями (фирма «KRONE»)!

4.1.7 Замена ножей режущего аппарата

Для замены ножей режущего аппарата:

- поднять вверх полог;
- очистить зону ножей режущего аппарата;
- демонтировать поврежденные или изношенные ножи;
- вставить ключ для ножей 1 (рисунок 4.6) между ротором 4 и рессорой 3 и нажать вниз.
- установить новый нож 2 на цапфу ножа 6 и опустить ключ.

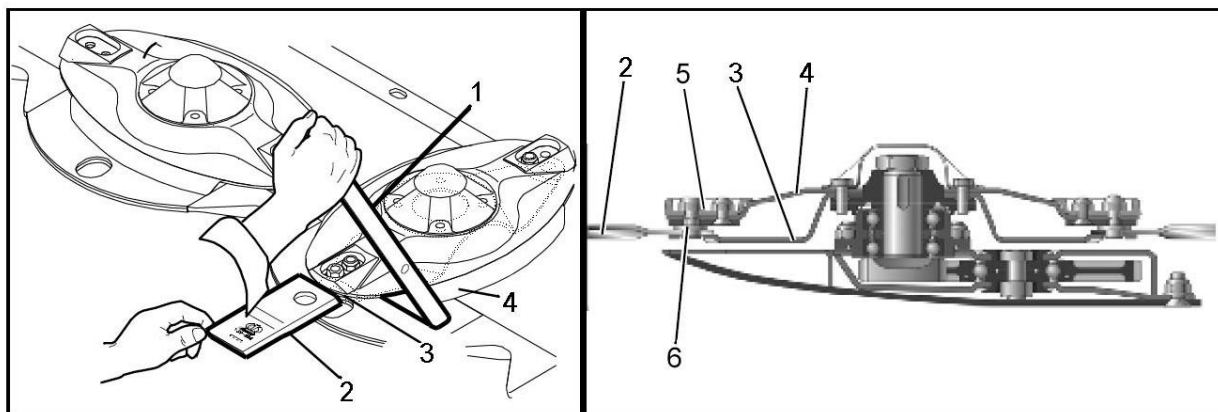

1 – ключ; 2 – нож; 3 – рессора; 4 – ротор; 5 – гайка; 6 – цапфа ножа

Рисунок 4.6 – Замена ножей режущего аппарата

⚠ ВНИМАНИЕ: Ножи для роторов лево- и правостороннего вращения различны. При монтаже следить за направлением вращения. Стрелка на ножах должна соответствовать направлению вращения соответствующих ножевых дисков/барабанов!

⚠ ВНИМАНИЕ: Гайку 5 для фиксации цапфы ножа разрешается использовать только 1 раз!

4.1.8 Обновление ударных кромок

 **ВНИМАНИЕ:** Проверяйте режущий аппарат перед каждой работой на поврежденные ударные кромки, при необходимости восстановите!

При повреждении ударных кромок для их восстановления требуется:

- вскрыть сварные швы прежней ударной кромки, демонтировать ударную кромку и удалить грат с поверхности прилегания (рисунок 4.7а);
- подогнать новую ударную кромку, с верхней стороны бруса в зонах 1 сварить короткие I-образные швы (примерно по 30 мм); кромки 2 сваривать нельзя (рисунок 4.7б);
- на нижней стороне режущего аппарата сварить ударную кромку 3 по всей длине в зоне 5 с корпусом, кромки 4 сваривать нельзя (рисунок 4.7в).



Рисунок 4.7 – Сваривание ударных кромок

4.1.9 Направление вращения ножей режущего аппарата

Для предотвращения перегрузки ступицы ротора 1 предохранены гайками 2 и срезными штифтами 3.

При наезде на препятствие (камни и др.) происходит срез двух срезных штифтов в ступице ротора. Ступица ротора вместе с гайкой перемещается по валу-шестерне вверх.

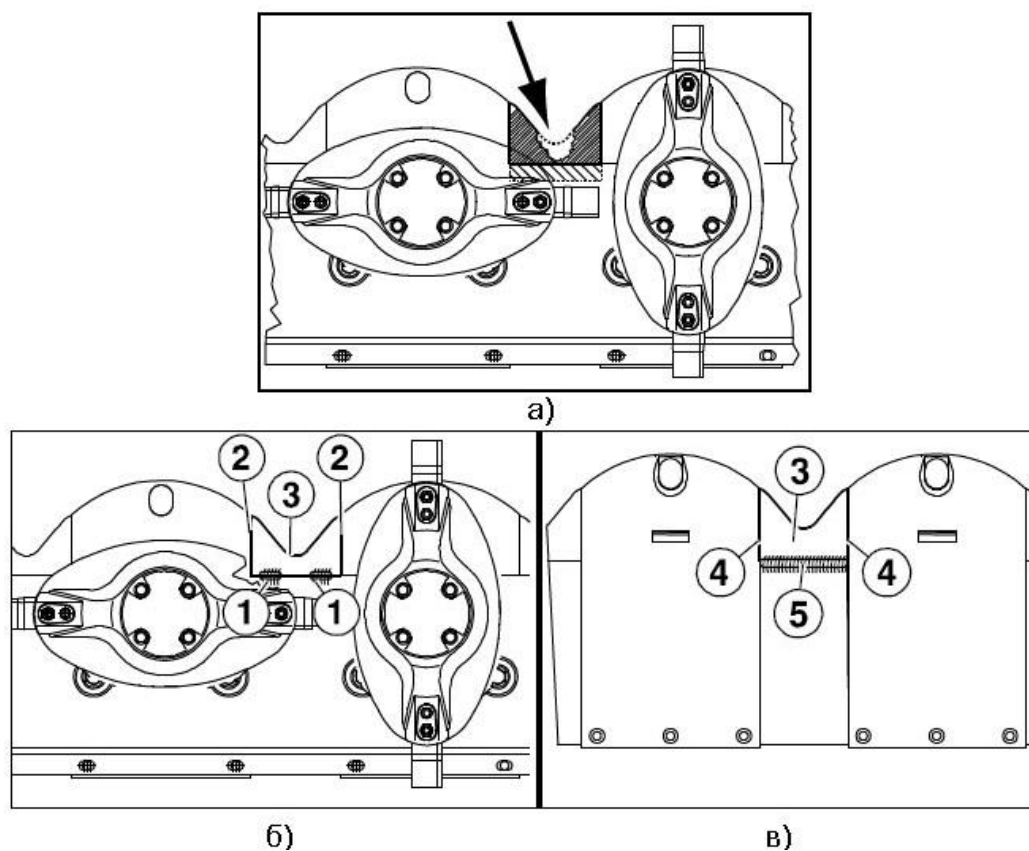
Роторы, подающие массу влево (LE), имеют левую резьбу, вправо (RE) – правую резьбу.

Чтобы различать роторы (RE) или (LE), гайки 2 и валы шестерни 4 снабжены маркировочным пазом (а, b).

Гайки 2 с левой резьбой (LE) имеют маркировочные канавки (а) на скосе.

Валы-шестерни 4 с левой резьбой (LE) имеют маркировочную канавку (b) на торце.

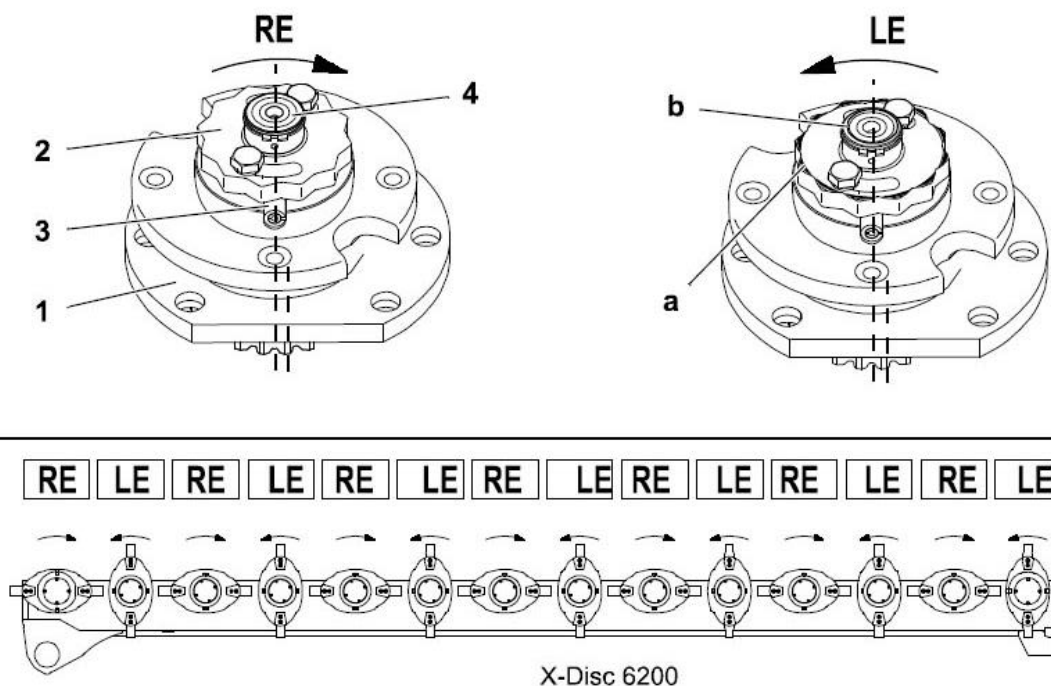

X-Disc 6200

1 – ступица; 2 – гайка; 3 – штифт; 4 – вал-шестерня; а, b – маркировочные пазы

Рисунок 4.8 – Направление вращения ножей режущего аппарата

4.1.10 Замена срезных штифтов

Для замены срезных штифтов требуется:

- демонтировать ротор;
- снять стопорное кольцо 5;
- вывернуть винты 6 с шестигранной головкой;
- демонтировать гайку 2 имеющимся в комплекте специальным ключом 8;



ВНИМАНИЕ: Специальный ключ находится в комплекте ЗИП жатки!

- демонтировать ступицу 1;
- снять поврежденные срезные штифты 3;
- проверить на повреждения гайку и ступицу;

⚠ ВНИМАНИЕ: Поврежденные детали заменить оригинальными запасными частями (фирма «KRONE»)!
 - заполнить пространство над подшипником консистентной смазкой (с);
 - надеть ступицу на вал-шестерню;
 - забить новые срезные штифты 3 через ступицу 1 и вал 4;

⚠ ВНИМАНИЕ: Забивать срезные штифты 3 в отверстие снаружи, пока конец штифта не достигнет поверхности ступицы (d)!

⚠ ВНИМАНИЕ: Шлицы срезных штифтов 3 должны монтироваться горизонтально противоположно!

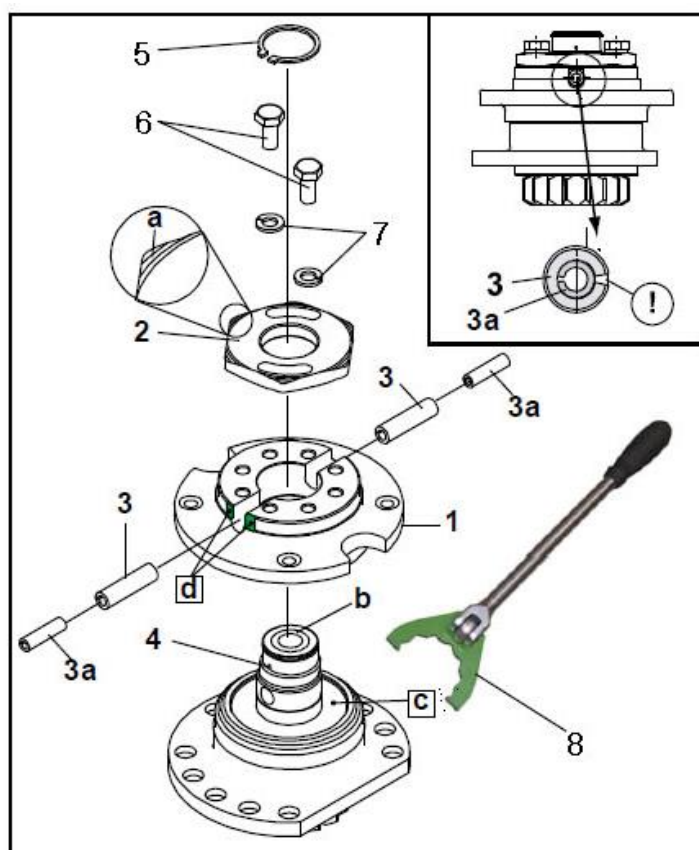

1 – ступица; 2 – гайка; 3 – штифт; 4 – вал; 5 – стопорное кольцо; 6 – винты; 7 – шайбы;
 8 – ключ специальный;

Рисунок 4.9 – Направление вращения ножей режущего аппарата

- закрутить гайку 2 специальным ключом 8 ($M_{кр}=300Н·м$);
- затянуть винты 6 с шестигранной головкой;
- установить стопорное кольцо 5;
- установить ротор.

4.2 Возможные неисправности и методы их устранения

Основные возможные неисправности и методы их устранения приведены в таблице 4.1.

 **ВНИМАНИЕ:** Перед любыми наладками или работами по техобслуживанию заглушить двигатель комбайна, вынуть ключ из замка зажигания и дождаться полной остановки рабочих органов!

 **ВНИМАНИЕ:** При выполнении работ под поднятым питающе-измельчающим аппаратом (жаткой) он должен быть зафиксирован упорами механизма вывешивания в поднятом положении или опущен на землю!

Таблица 4.1 - Возможные неисправности и методы их устранения

Неисправность, внешнее проявление	Возможные причины	Метод устранения
Неровный срез растений, остаются не скошенные стебли	Износ или поломка ножей режущего аппарата	Замените новыми изношенные или поломанные ножи
	Низкая частота вращения ВОМ комбайна	Частота вращения ВОМ должна составлять 750 об/мин. Проверьте и при необходимости установите требуемую частоту вращения ВОМ согласно ИЭ комбайна
Шнек останавливается и проскальзывает	Перегрузка комбайна из-за превышения скорости	Производите кошение на меньших скоростях
	Подгорание фрикционных дисков предохранительной муфты	Замените фрикционные диски или муфту в сборе
Повышенный нагрев редукторов или режущих брусьев	Объем смазки превышает или меньше установленной величины	Обеспечьте требуемый уровень смазки
Не горит свет одновременно в обоих задних фонарях тележки	Не подключена вилка жгута фонарей тележки к светосигнальной розетке комбайна	Откройте крышку розетки и подключите вилку жгута фонарей
Не горит свет в одной или нескольких секциях задних фонарей	Перегорание нитей накала ламп	Снимите плафон фонаря и замените соответствующие лампы

5 Хранение

5.1 Общие требования к хранению

Жатка устанавливается на хранение в соответствии с требованиями ГОСТ 7751-2009.

Для обеспечения многолетней эксплуатации жатки необходимо выполнять правила хранения во время перерывов в работе.

Жатку ставят на хранение: кратковременное – от 10 дней до двух месяцев и длительное – более двух месяцев.

Подготовку жатки к кратковременному хранению производите непосредственно после окончания работ, к длительному – не позднее 10 дней с момента окончания работ.

При установке и снятии жатки с хранения необходимо соблюдать правила техники безопасности.

При хранении должны быть обеспечены условия удобного осмотра и обслуживания, а в случае необходимости – быстрого снятия с хранения. Места хранения должны обеспечиваться противопожарными средствами в соответствии с требованиями пожарной безопасности.

Состояние жатки при хранении в закрытом помещении проверяйте каждые два месяца, при хранении под навесом или на открытой площадке – ежемесячно.

После сильных ветров и дождей проверку проводите немедленно.

Выявленные при проверках отклонения от правил хранения устранить.

5.2 Подготовка к хранению

Подготовка жатки к хранению заключается в проведении ряда профилактических мер, обеспечивающих способность противостоять разрушению, старению и сохранять исправное работоспособное состояние.

Перед установкой на хранение и вовремя хранения производите проверку технического состояния жатки и техническое обслуживание.

При установке на кратковременное хранение необходимо:

- очистить жатку от грязи и растительных остатков;
- обмыть и обдуть ее сжатым воздухом;
- закрыть все отверстия и щели, через которые могут проникать атмосферные осадки и пыль;
- установить тележку с жаткой на подставки;
- снизить давление в шинах колес транспортной тележки до 70% от номинального;
- восстановить поврежденную окраску.

- При установке на длительное хранение:
- очистить жатку от грязи и растительных остатков;
 - обмыть и обдуть ее сжатым воздухом;
 - поставить тележку с жаткой на площадку для хранения (навес или закрытое помещение);
 - установить под транспортную тележку подставки так, чтобы колеса не касались земли;
 - проверить комплектность и техническое состояние жатки;
 - при хранении на открытых площадках необходимо снять и сдать на склад, прикрепив бирки с указанием хозяйственного номера жатки, карданные валы, световозвращатели, фонари и хранить в закрытых помещениях;
 - законсервировать резьбовые и шлицевые соединения, натяжные звездочки, шины колес транспортной тележки (в зарытом помещении допускается не консервировать), редукторы;
 - загерметизировать после снятия с жатки составных частей все полости, отверстия;
 - снизить давление в шинах колес транспортной тележки до 70% от номинального;
 - восстановить поврежденную окраску.

5.3 Техническое обслуживание при хранении

- При техническом обслуживании в период хранения проверьте:
- правильность установки жатки при хранении;
 - комплектность хранящихся отдельно составных частей и жатки в целом;
 - состояние антикоррозионных покрытий;
 - надежность герметизации.
- При снятии с хранения необходимо:
- очистить от пыли и расконсервировать жатку и транспортную тележку;
 - подкачать шины транспортной тележки;
 - установить демонтированные составные части;
 - провести работы, предусмотренные при ТО-1;
 - снять тележку с жаткой с подставок;
 - произвести в соответствии с таблицей 3.2 и схемами смазки (рисунки 3.1 и 3.2);
 - провести регулировочные работы;
 - очистить и сдать на склад заглушки и бирки.

5.4 Методы консервации

Консервация включает подготовку поверхности, применение (нанесение) средств временной защиты и упаковывание. Время между стадиями консервации не должно превышать двух часов.

Консервацию/расконсервацию следует производить в специально оборудованных помещениях, на сборочных или других участках, позволяющих соблюдать установленный технологический процесс и требования безопасности. Участки должны быть изолированы от других производственных процессов во избежание воздействия вредных факторов на лиц, не работающих со средствами консервации. Предельно допустимые концентрации вредных веществ в воздухе рабочей зоны, а также температура, влажность и подвижность воздуха на участках не должны превышать установленных норм.

Лица, занятые на участках расконсервации, должны пользоваться средствами индивидуальной защиты (фартуками, рукавицами и защитными очками).

При расконсервации жатки выполняйте следующие требования:

- помещения, где производится расконсервация, должны быть оборудованы приточно-вытяжной вентиляцией, и иметь в наличии необходимые средства пожаротушения;

- площадка для проведения работ должна быть ровной, очищенной от грязи и иметь поверхность, препятствующую скольжению.



ЗАПРЕЩАЕТСЯ хранение и прием пищи где производится консервация, расконсервация.

Температура воздуха в помещении должна быть не ниже 15 °С, относительная влажность - не более 70%. Жатка и тележка должны поступать на консервацию без коррозионных поражений металла и металлических покрытий.

Временную противокоррозионную защиту жатки производите по вариантам защиты ВЗ-1 (защита консервационными маслами), ВЗ-2 (защита рабочеконсервационными маслами).

При отсутствии непосредственного воздействия атмосферных осадков применяйте жидкие ингибированные смазки НГ-203А и НГ-203А, К-17.

Нанесение консервационных масел на наружные поверхности изделий проводить погружением, распылением или кистью (тампоном).

Внутреннюю консервацию редукторов проводите с добавлением 5% присадки АКОР-1 к требуемому количеству рабочего масла.

5.5 Методы расконсервации

В зависимости от применяемых вариантов временной защиты пользуются следующими способами расконсервации:

- при вариантах защиты ВЗ-1, ВЗ-2 – протиранием поверхности ветошью, смоченной маловязкими маслами или растворителями с последующим протиранием насухо или обдуванием теплым воздухом;

- погружением в растворители с последующей сушкой или протиранием насухо;

- промыванием горячей водой или синтетическими моющими средствами ("Комплекс", "Лабомид-101", "Лабомид-102, МС-6).

6 Комплектность

Комплектность указана в таблице 6.1.

Таблица 6.1 – Комплектность

Обозначение	Наименование	Количество	Обозначение укладочного места
	Жатка для трав ЖРТ-6	1	
	* Комплект запасных, сменных и монтажных частей, инструмента и принадлежностей	1	
Комплект технической документации			
ЖРТ-6-0100000 РЭ	Руководство по эксплуатации	1	
	Упаковочные листы	1 компл.	
Примечание - * Укомплектован согласно упаковочным листам.			

8 Гарантии изготовителя

Изготовитель гарантирует соответствие жатки требованиям технических условий при соблюдении потребителем условий эксплуатации, транспортирования и хранения, правил технического и сервисного обслуживания, установленных настоящим РЭ.

Гарантийный срок жатки – _____

Гарантийный срок исчисляется со дня ввода жатки в эксплуатацию, но не позднее 12 месяцев со дня приобретения потребителем.

При поставках на экспорт гарантийный срок эксплуатации жатки, удовлетворения претензий согласно контракту.

Удовлетворение претензий по качеству жатки должно производиться в соответствии с законодательством РБ, Указом президента Республики Беларусь № 186 «О некоторых мерах по повышению ответственности за качество отечественных товаров» от 27 марта 2008г. и Постановлением Совета Министров Республики Беларусь № 952 «О гарантийном сроке эксплуатации сложной техники и оборудования» от 27 июня 2008г.

Гарантийный талон – приложение А.

Правила гарантийного обслуживания:

- владелец обязан своевременно заключить договор на гарантийное обслуживание жатки с сервисным центром ГОМСЕЛЬМАШ и поставить на учет в срок до 10 дней со времени доставки жатки к месту эксплуатации;
- при реализации жатки посредническими организациями (продавцом) без согласования с изготовителем гарантийные обязательства несет продавец;
- обращаясь в сервисный центр, владелец должен предоставлять гарантийный талон на жатку;
- для осуществления предпродажной подготовки и гарантийного обслуживания владелец имеет право обращаться в любой сервисный центр, рекомендованный ГОМСЕЛЬМАШ. Информация о дилерских центрах размещена на сайте www.gomselmash.by;
- соблюдение правил эксплуатации и периодичности технического обслуживания жатки – неотъемлемое условие проведения гарантийного обслуживания;
- сервисный центр, производящий гарантийное обслуживание жатки, осуществляет контроль и учет гарантийных ремонтов и технического обслуживания путем заполнения гарантийного талона;
- обслуживание жатки осуществляется в соответствии с РЭ.

Гарантийные обязательства не распространяются:

1. В случае несоблюдения требований, указанных в данном руководстве по эксплуатации, в том числе на применение не указанных эксплуатационных и расходных материалов.

2. В случае нарушений периодичности и объема регламентных видов технического обслуживания, более чем на 10% от нормативных показателей, указанных в эксплуатационной документации.

3. При использовании жатки не по назначению.

К использованию не по назначению также относится, работа с адаптерами, не предназначенными для уборки соответствующих культур, использование жатки с комбайнами сторонних изготовителей, без согласования с ГОМСЕЛЬМАШ.

4. В случае изменения конструкции жатки или ее составных частей без согласования с ГОМСЕЛЬМАШ.

5. В случае если в гарантийный период техническое обслуживание жатки производилось не в авторизованных ГОМСЕЛЬМАШ сервисных организациях.

6. При проведении ремонтных работ или технического обслуживания жатки с использованием комплектующих или узлов, не прошедших ОТК ГОМСЕЛЬМАШ или являющихся неоригинальными.

7. Если последствия и дефекты вызваны несоблюдением требований к хранению жатки.

8. На повреждения или дефекты, возникшие в результате аварии или при проведении самовольной разборки или ремонта узлов и агрегатов, несогласованных с ГОМСЕЛЬМАШ.

9. На повреждения или дефекты, возникшие при эксплуатации жатки оператором, не изучившим устройства и правила эксплуатации комбайна, не прошедшим практическую подготовку и не имеющим удостоверение тракториста-машиниста с открытой разрешающей категорией.

10. В случае отсутствия записей в гарантийном талоне о проведении всех предусмотренных эксплуатационной документацией ТО, заверенных печатью сервисной организации. А в случае утери гарантийного талона документов, подтверждающих проведение предусмотренных эксплуатационной документацией ТО.

11. На комплектующие и составные части жатки, подлежащие периодической замене, указанные в таблице 8.1.

12. На замену расходных материалов и изнашивающихся комплектующих.

13. На регулировку жатки.

14. Процедура прекращения гарантийного обслуживания жатки инициируется сервисной службой ГОМСЕЛЬМАШ.

Таблица 8.1 – Перечень комплектующих и составных частей жатки, подлежащих периодической замене

№	Наименование обозначение
1.	Резинотехнические изделия (сайлетблоки, кольца, манжеты, профиля, уплотнители, чехлы, пластины, колпачки, рукава РВД и РНД, отбойные бельтинги, лопатки шнеков, фартуки и т.п.)
2.	Приводные ремни, вариаторные ремни, приводные цепи, звенья, роликовые цепи, транспортерные цепи, успокоители цепей
3.	Транспортерные ленты, соединители транспортерных лент
4.	Газовые пружины и амортизаторы
5.	Фрикционные накладки муфт
6.	Электрооборудование (лампочки)
7.	Расходные материалы и технические жидкости (масла, смазки, фильтроэлементы)
8.	Сегменты ножей, ножи, бичи, пальцы, прижимы, пластины трения, накладки башмаков и башмаки, зубья пружинные, резьбовые втулки головок ножей, головки ножей,
9.	Пальцы, глазки, опорные втулки пальцев шнеков
10.	Полимерные изделия (зубья граблин, проставки зубьев граблин, полуподшипники граблин, накладки башмаков, накладки лыж боковин, накладки носков делителей, стеблеотводы, втулки головки ножа, направляющие прижимов ножа)
11.	Детали крепления сегментов, пальцев, ножей, головок режущего аппарата, полимерных накладок башмаков, лыж, носков, зубьев пружинных
12.	Тканевые защитные полога и листы
13.	Штифт 10X35+6X35 200395572
Примечание: при проведении работ по модернизации изделий, с целью повышения их технических характеристик, к цифровому обозначению составных частей присоединяются буквы русского алфавита, (например – ЖРТ-6-0125201А), при этом показатели назначения и гарантийные обязательства остаются неизменными.	

9 Транспортирование

Транспортирование жатки может производиться автомобильным, железнодорожным или любыми другими видами транспорта в соответствии с правилами, действующими для этих видов транспорта.

В пункте назначения приемку жатки производите в присутствии представителя администрации перевозчика.

В случае недостачи или поломок необходимо составить коммерческий акт вместе с представителем администрации перевозчика.

Выгрузку жатки производить с помощью грузоподъемных средств, грузоподъемностью не менее 4,0 т.

Строповку производить только в местах, обозначенных на жатке и в соответствии с рисунком 9.1.



Рисунок 9.1 – Схема строповки жатки

От места выгрузки до хозяйства жатка транспортируется на транспортной тележке комбайном или трактором, а также перевозится погруженной на автотранспорт.

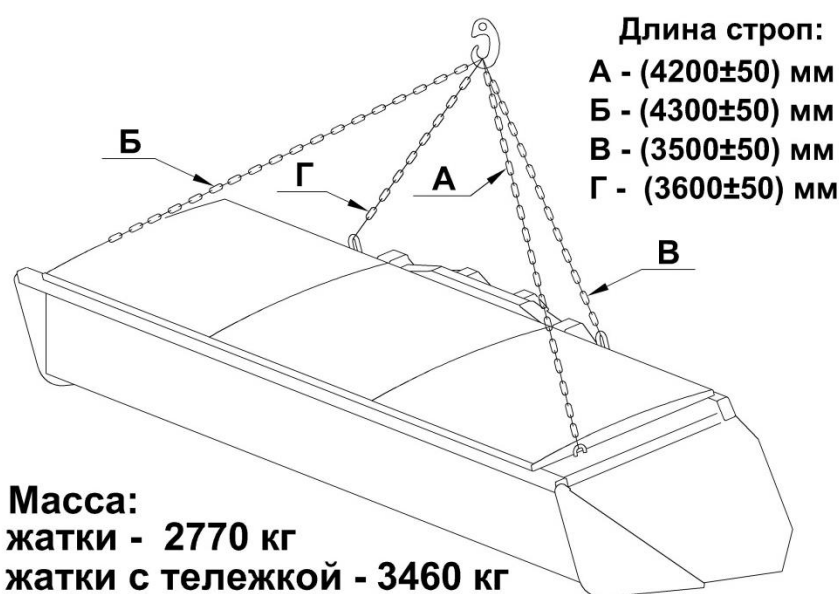

ПРЕДОСТЕРЕЖЕНИЯ:

- не допускайте посторонних лиц в зону погрузки и выгрузки жатки;
- производите строповку только в обозначенных на жатке местах, а выгрузку специальными грузоподъемными средствами, грузоподъемностью не менее 4000 кг;
- при транспортных переездах комбайна к месту работы по дорогам общей сети жатка должна быть установлена и закреплена на транспортной тележке, которая крепится к тягово-сцепному устройству комбайна, светосигнальное оборудование должно быть подключено;
- транспортные переезды комбайна с жаткой на транспортной тележке осуществляйте с соблюдением «Правил дорожного движения». Скорость транспортирования не должна превышать 40 км/ч!

10 Утилизация

10.1 Меры безопасности

Утилизацию жатки (или ее составных частей) после окончания срока службы или по результатам текущего ремонта, технического обслуживания и хранения производить с соблюдением общепринятых требований безопасности и требований безопасности, изложенных в настоящем РЭ.

При разборке жатки необходимо соблюдать требования безопасности инструкций используемого при утилизации оборудования и инструмента.

10.2 Сведения и проводимые мероприятия по подготовке и отправке жатки на утилизацию

Для утилизации жатка подлежит разборке в специализированных мастерских на сборочные единицы и детали по следующим признакам: драгоценные материалы, цветные металлы, черные металлы, неметаллические материалы.

10.3 Методы утилизации

Отработанные масла из редукторов следует сливать в специальную тару и сдавать для утилизации с соблюдением требований экологии в установленном порядке.

 **ЗАПРЕЩАЕТСЯ** сливать отработанное масло на почву, в системы бытовой, промышленной и ливневой канализации, а также в открытые водоемы!

При разливе отработанной жидкости на открытой площадке необходимо собрать ее в отдельную тару, место разлива засыпать песком с последующим его удалением и утилизацией.

ПРИЛОЖЕНИЕ А
(обязательное)

ГОМСЕЛЬМАШ
Открытое акционерное общество
«Гомельский завод литья и нормалей»
246010, г. Гомель, ул. Могилевская, 16,
тел. (0232) 59 61 31, факс (0232) 59 42 03, УНП 400051772

ГАРАНТИЙНЫЙ ТАЛОН

1 Жатка для трав ЖРТ-6 _____

2 _____
(число, месяц и год выпуска)3 _____
(заводской номер)

Жатка соответствует чертежам, техническим условиям ТУ ВУ 400051757.215-2024,
государственным стандартам.

Гарантируется исправность жатки в течение _____.

Гарантийный срок исчисляется со дня ввода в эксплуатацию, но не позднее
12 месяцев со дня приобретения.

Начальник ОТК завода _____
(подпись)

М.П.

1 _____
(дата получения изделия на складе завода-изготовителя)_____
(Ф.И.О., должность)_____
(подпись)

М.П.

2 _____
(дата продажи (поставки) изделия продавцом (поставщиком))_____
(Ф.И.О., должность)_____
(подпись)

М.П.

3 _____
(дата продажи (поставки) изделия продавцом (поставщиком))_____
(Ф.И.О., должность)_____
(подпись)_____
(дата ввода изделия в эксплуатацию)_____
(Ф.И.О., должность)_____
(подпись)

М.П.

ПРИЛОЖЕНИЕ Б**Заправочные объемы**

Таблица Б.1 – Заправочные объемы

Наименование емкости	Объем, л	Марка масла, заливаемого в емкость	
		основное	заменитель
Аппарат режущий	14	Масло ТМ-5-18 ГОСТ 17479.2-85	Масло трансмиссионное «Нафтан ТИ 5-1» ТУ РБ 300220696.007-2002
Центральный конический редуктор	1,5	Масло ТМ-5-18 ГОСТ 17479.2-85	Масло трансмиссионное «Нафтан ТИ 5-1» ТУ РБ 300220696.007-2002
Боковой конический редуктор	1	Масло ТМ-5-18 ГОСТ 17479.2-85	Масло трансмиссионное «Нафтан ТИ 5-1» ТУ РБ 300220696.007-2002
Конический редуктор режущего аппарата	0,7	Масло ТМ-5-18 ГОСТ 17479.2-85	Масло трансмиссионное «Нафтан ТИ 5-1» ТУ РБ 300220696.007-2002

ПРИЛОЖЕНИЕ В

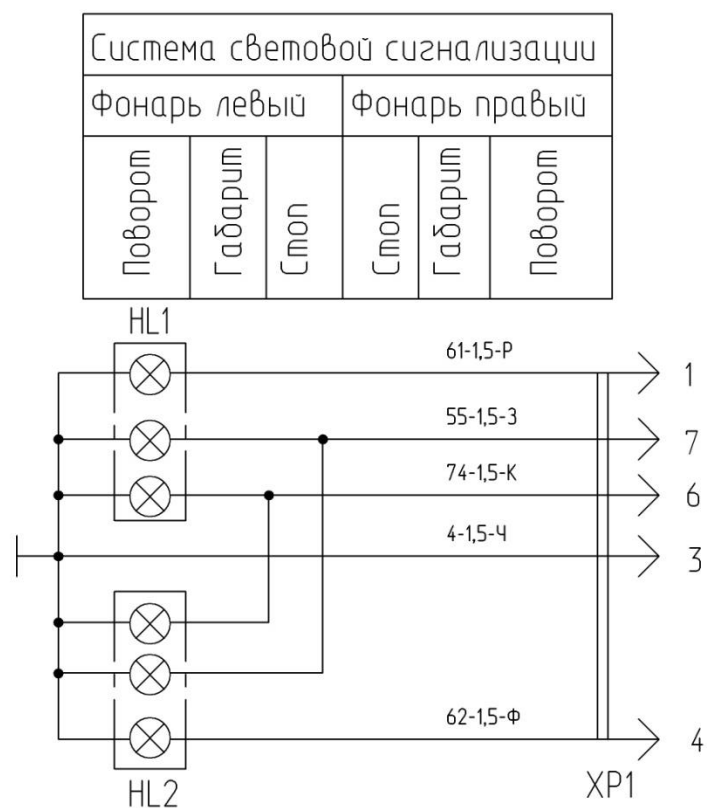

Пример условного обозначения:
74-1,5-К



HL1, HL2 - Фонарь задний многофункциональный
XP1 - Вилка В7-1

Рисунок В – Схема электрическая принципиальная электрооборудования тележки

ПРИЛОЖЕНИЕ Г
(обязательное)**Консервация**

Сведения о консервации, расконсервации и переконсервации жатки и тележки содержатся в таблице Г.1.

В графе «Наименование работы» также указывается марка масла, используемого для консервации.

Таблица Г.1 – Сведения о консервации, расконсервации и переконсервации

Дата	Наименование работы	Срок действия, годы	Должность, фамилия и подпись

Примечание – заполнение таблицы Г.1 обязательно на предприятии - изготовителе, в технических центрах и в хозяйствах.

ПРИЛОЖЕНИЕ Д
(обязательное)**Учет наработки и проведения технического обслуживания**

Таблица Д.1 – Учет наработки и проведения технического обслуживания

Дата проведения очередного ТО	Наработка, ч		Вид ТО	ФИО, подпись ответственного за ТО и ремонт
	до очередного ТО	нарастающим итогом		

Примечание – заполнение таблицы Д.1 обязательно на предприятиях - изготовителях, в технических центрах и в хозяйствах.