

**ЖАТКА ВАЛКОВАЯ
КС-200.12**

Руководство по эксплуатации

КС-200-1200000 РЭ

Основные сведения о жатке

Изготовитель

ОАО «ГЗЛиН»

Товарный знак

Юридический адрес
местонахождения изготовителя246010, г. Гомель, ул. Могилевская, 16
Республика Беларусь

Телефоны для связи

тел. (0232) 59 61 31
факс. (0232) 59 42 03

Жатка валковая

КС-200.12 _____
обозначение комплектации

Месяц и год выпуска

Заводской номер

(соответствует номеру жатки)

Государственный номер

Основные сведения заполняются вручную или проштамповываются согласно договору на поставку.

Содержание

Вниманию руководителей эксплуатирующих организаций и операторов.....	4
Принятые сокращения и условные обозначения.....	5
Требования безопасности	6
Знаки безопасности.....	8
1 Описание и работа.....	10
2 Использование по назначению.....	17
2.1 Подготовка к использованию.....	17
2.2 Досборка.....	17
2.3 Обкатка.....	18
2.4 Подготовка к работе.....	18
2.5 Навеска.....	19
2.6 Регулировки.....	23
3 Техническое обслуживание.....	30
4 Текущий ремонт.....	34
5 Хранение.....	35
6 Комплектность.....	38
7 Свидетельство о приемке.....	39
8 Гарантии изготовителя.....	40
9 Транспортирование.....	43
10 Утилизация.....	45
Приложение А Гарантийный талон.....	46
Приложение Б Схема электрическая принципиальная транспортной тележки	47
Приложение В Консервация.....	48
Приложение Г Учет наработки и проведения технического обслуживания.....	49

ВНИМАНИЮ РУКОВОДИТЕЛЕЙ ЭКСПЛУАТИРУЮЩИХ ОРГАНИЗАЦИЙ И ОПЕРАТОРОВ!

Настоящее руководство по эксплуатации в первую очередь предназначено для оператора, занимающегося эксплуатацией и обслуживанием жатки валковой.

К работе с жаткой допускаются лица, прошедшие обучение (переобучение), инструктаж по технике безопасности и охране труда и изучившие настоящее руководство по эксплуатации с росписью на странице 5.

Настоящее руководство по эксплуатации содержит важную информацию, необходимую для безопасной работы с жаткой, требования и рекомендации по ее эксплуатации, порядок проведения необходимых регулировок и технического обслуживания и во время работы должно находиться в кабине косилки в доступном месте.

 **ПРЕДОСТЕРЕЖЕНИЕ:** Жатку необходимо использовать только по назначению (на сельскохозяйственных работах), и до достижения назначенного срока службы!

Изготовитель не несет ответственности за возникающие неполадки при любом другом, не соответствующем назначению, применении во время и после достижения назначенного срока службы!

К применению согласно назначению относится соблюдение предписанных изготовителем условий эксплуатации, ухода и технического обслуживания.

 **ПРЕДОСТЕРЕЖЕНИЕ:** Использование в качестве запасных и сменных частей деталей, принадлежностей, дополнительных приспособлений и приборов, не являющихся оригинальными изготовителя, не допускается, так как это отрицательно сказывается на функциональных свойствах жатки, а также рабочей безопасности и безопасности движения. В случае их использования любая ответственность изготовителя исключается!

Изготовитель ведет постоянную работу по совершенствованию конструкции жатки валковой, в связи с чем возможны изменения в конструкции отдельных сборочных единиц и деталей, не отраженные в настоящем руководстве по эксплуатации. Некоторые технические данные и рисунки могут отличаться от фактических, размеры и масса являются справочными данными.

Настоящее руководство по эксплуатации соответствует технической документации по состоянию на март 2026 года.

Принятые сокращения и условные обозначения:

РЭ – руководство по эксплуатации;
ИЭ - инструкция по эксплуатации;
косилка – косилка самоходная CS200;
жатка – жатка валковая КС-200.12;
ЕТО – ежесменное техническое обслуживание;
ТО-1 – первое техническое обслуживание;
ТО-Э – техническое обслуживание перед началом сезона работы;
ЗИП – запасные части, инструмент и принадлежности;
слева, справа – по ходу движения.

В настоящей ИЭ все пункты, касающиеся безопасности обслуживающего персонала и косилки обозначены специальным символом:

**ВНИМАНИЕ!
ПРЕДОСТЕРЕЖЕНИЕ!
ЗАПРЕЩАЕТСЯ**

Обозначение указаний, при несоблюдении которых существует опасность для здоровья и жизни оператора и других людей, а также повреждения жатки.



Соответствует требованиям технического регламента Таможенного союза «О безопасности машин и оборудования» (ТР ТС 010/2011)



ВНИМАНИЕ: Своевременное заполнение всех разделов руководства по эксплуатации является обязательным условием для рассмотрения претензий к изготовителю!

Руководство по эксплуатации
изучил

подпись

(расшифровка подписи)

Требования безопасности

 **ВНИМАНИЕ:** Движение косилки с жаткой по дорогам общего пользования должно производиться с соблюдением Правил дорожного движения страны, в которой он эксплуатируется и требований настоящего РЭ!

 **ЗАПРЕЩАЕТСЯ** движение косилки по дорогам общего пользования с навешенной жаткой.

 **ПРЕДОСТЕРЕЖЕНИЕ:** Не превышайте установленной скорости движения – 20 км/ч!

 **ПРЕДОСТЕРЕЖЕНИЕ:** При движении косилки по дорогам общего пользования:

- жатка должна быть установлена, зафиксирована на транспортной тележке и подсоединена к тягово-сцепному устройству косилки;

- светосигнальное оборудование транспортной тележке должно быть подключено;

- проблесковые маяки включены!

 **ЗАПРЕЩАЕТСЯ** работа жатки на неподготовленных, засоренных металлических предметами и камнями полях.

 **ЗАПРЕЩАЕТСЯ** движение задним ходом с опущенной на башмаки жаткой!

 **ЗАПРЕЩАЕТСЯ** находиться в непосредственной близости перед работающей жаткой.

 **ПРЕДОСТЕРЕЖЕНИЕ:** Проверьте работу механизмов жатки на холостом ходу!

 **ПРЕДОСТЕРЕЖЕНИЕ:** При проведении любых работ на жатке двигатель косилки должен быть заглушен!

 **ПРЕДОСТЕРЕЖЕНИЕ:** Все открытые передачи должны быть закрыты защитными кожухами и ограждениями!

 **ЗАПРЕЩАЕТСЯ** работать с не установленными защитными кожухами и ограждениями.

 **ЗАПРЕЩАЕТСЯ** снимать (открывать) защитные ограждения при работающем двигателе и не остановившихся рабочих органах.

 **ЗАПРЕЩАЕТСЯ** проведение технического обслуживания и осмотра жатки в зоне линий электропередач.

 **ПРЕДОСТЕРЕЖЕНИЕ:** Очищая режущий аппарат или проводя замену сегментов режущего аппарата, не прикасайтесь руками к режущим кромкам сегментов!

 **ПРЕДОСТЕРЕЖЕНИЕ:** По окончании работ опустите жатку на башмаки или установите ее на транспортную тележку!

 **ПРЕДОСТЕРЕЖЕНИЕ:** Перед постановкой на хранение жатку очистите, проверьте ее комплектность. Для предотвращения опрокидывания жатку необходимо установить на башмаки на минимальную высоту среза.

 **ПРЕДОСТЕРЕЖЕНИЕ:** Косилка, работающая в агрегате с жаткой, должна быть укомплектована противопожарным инвентарем (лопатой и огнетушителем)!

 **ПРЕДОСТЕРЕЖЕНИЕ:** Обеспечение мер пожарной безопасности при работе с жаткой возлагается на оператора, который должен сдать пожарно-технический минимум!

 **ПРЕДОСТЕРЕЖЕНИЕ:** При работе с гидравлическими маслами следует соблюдать правила личной гигиены. При попадании масла на слизистую оболочку глаз ее необходимо обильно промыть теплой водой. С поверхности кожи масло удаляется теплой мыльной водой. При сливе горячего масла следует соблюдать осторожность – опасность получения ожога!

Удаление отработанного масла:

- исключите попадание масла в системы бытовой, промышленной и ливневой канализации, а также в открытые водоемы;
- при разливе масла на открытой площадке необходимо собрать его в отдельную тару, место разлива засыпать песком с последующим его удалением.

 **ПРЕДОСТЕРЕЖЕНИЕ:** Перед началом сварочных работ необходимо тщательно очистить жатку и площадь вокруг нее от растительной массы!

 **ПРЕДОСТЕРЕЖЕНИЕ:** Место проведения сварочных или других работ с использованием огня должно быть оснащено противопожарными средствами.

 **ПРЕДОСТЕРЕЖЕНИЕ:** При возникновении пожара необходимо засыпать очаг пламени песком или накрыть мешковиной, брезентом или другой плотной тканью, использовать огнетушитель косилки, сообщить в пожарную охрану.

Знаки безопасности

На жатке нанесены предупредительные и указательные знаки безопасности (символы и пиктограммы), которые содержат важные указания по обеспечению безопасности, а также по эффективному использованию жатки.

Знаки безопасности должны всегда содержаться в чистоте, при повреждении их следует обновить. Если при эксплуатации меняются детали с нанесенными символами и пиктограммами, то следует проследить за тем, чтобы на новые детали были нанесены соответствующие.

Символы, знаки безопасности и их значения приведены в таблицах:

Символ	Значение
	- Место смазки консистентным смазочным материалом
	- Место смазки жидким смазочным материалом
	- Точка подъема
	- Символ по технике безопасности
	- РЭ для оператора (следует изучить и соблюдать)
	Не заходите в опасную зону между жаткой и косилкой
	Опасно! Не открывать до полной остановки механизмов
	1 Находитесь в отдалении от жатки при работе. 2 Не прикасайтесь к вращающимся элементам жатки до полной их остановки. 3 Находитесь в отдалении от ножей жатки, пока двигатель работает. 4 Внимание! Внимательно изучите руководство
	Знак тихоходного средства

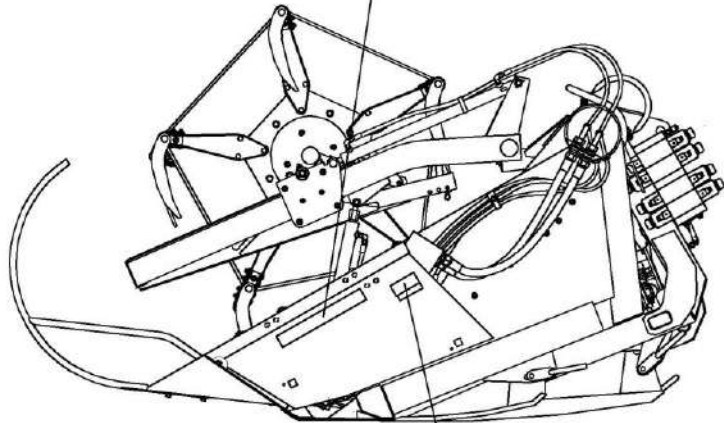
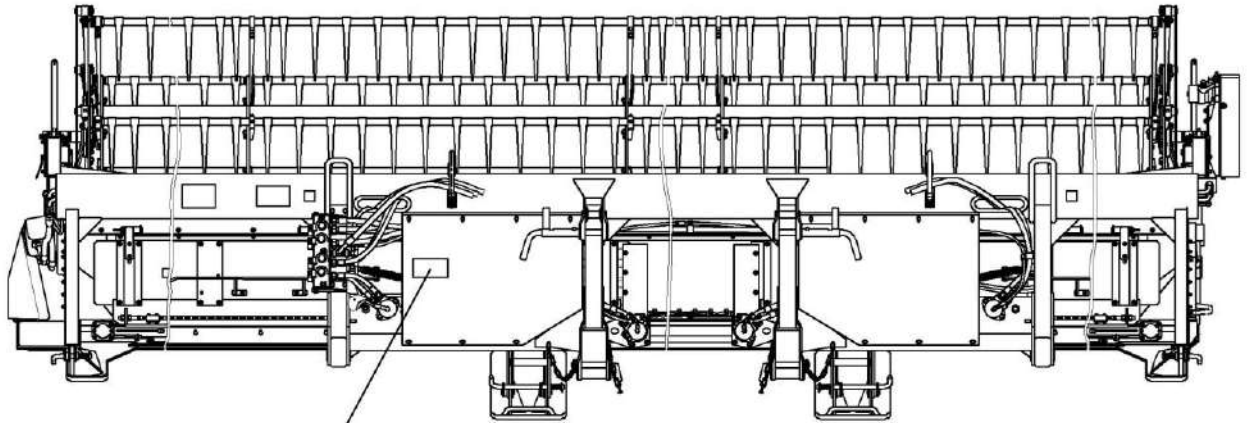

Знаки безопасности (пиктограммы) на жатке валковой

1 Описание и работа

1.1 Назначение

Жатка для трав предназначена для скашивания и укладки в валок трав.

1.2 Технические характеристики

Основные параметры, размеры и характеристики приведены в таблице 1.1.

Таблица 1.1 – Технические данные

Наименование параметра	Значение
Жатка	
Жатка для трав КС-200.12	валковая, фронтальная, копирующая рельеф поля в продольном и поперечном направлениях, с поперечными транспортерами
Конструкционная ширина захвата, м	9,2 _{0,2}
Установочная высота среза растений, мм	70; 120; 190
Величина копирования жатки:	
- в продольном направлении по носкам сегментов режущего аппарата, мм	± 200
- в поперечном направлении по носкам крайних сегментов режущего аппарата, мм	± 300
Мотовило жатки	универсальное, пятилопастное, с полимерными зубьями и эксцентриковым механизмом
Частота вращения мотовила	от 0 до 1,08 с ⁻¹
Режущий аппарат жатки:	сегментно-пальцевый, односторонний, со штампованными сдвоенными пальцами
- шаг сегментов ножа, мм	(76,2 ± 0,15)
- число двойных ходов ножа в минуту	от 540 до 650
Ширина образуемого валка, м	от 1,2 до 1,8
Габаритные размеры жатки в рабочем положении с прутковым делителем, с придвинутым и опущенным мотовилом (без тележки), не более, мм:	
- длина	2900 мм
- ширина	9800 мм
- высота	1800 мм
Габаритные размеры жатки в транспортном положении (на тележке), не более, мм:	
- длина	13100 мм
- ширина	3000 мм
- высота	2400 мм
Масса конструкционная (сухая)	3120 кг

Окончание таблицы 1.1

Наименование параметра	Значение
Тележка транспортная	
Масса конструкционная (сухая)	750 кг
Колея тележки (по задним колесам)	(2050+50) мм
Число колес	4 шт.
- передних	2 шт.
- задних	2 шт.
Тип колес	Пневматические шины
Шины колес	
- передних	5,50-16
- задних	10.0/75-15,3
Давление в шинах колес при эксплуатации	
- передних	(0,36+0,02) МПа
- задних	(0,3+0,02) МПа
Рабочая скорость движения, км/ч	до 12
Транспортная скорость, км/ч	до 20
Назначенный срок службы, лет	8*
Назначенный срок хранения (без переконсервации), лет	1*

* По истечении назначенных показателей (срока службы, срока хранения) жатка изымается из эксплуатации, и принимается решение о направлении ее в ремонт, об утилизации, о проверке и об установлении новых назначенных показателей (срока службы, срока хранения).

1.3 Габаритные размеры жатки на транспортной тележке

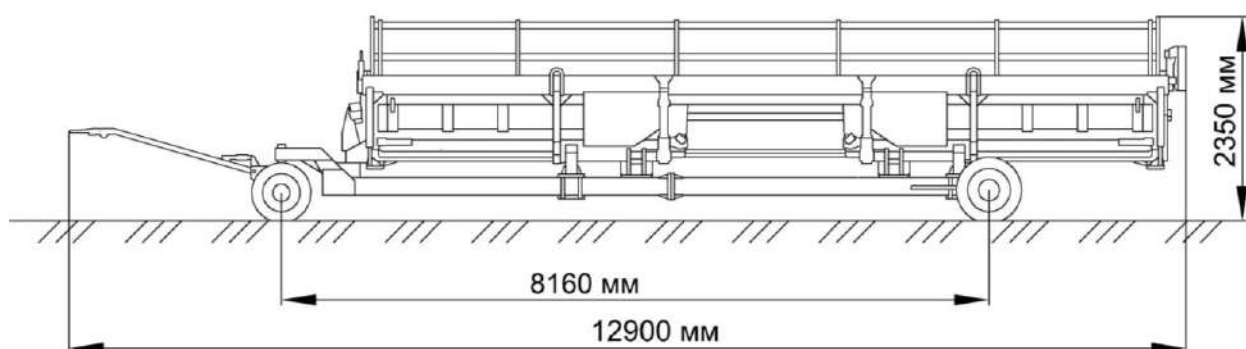

1.4 Устройство и работа

1.4.1 Жатка валковая

Жатка состоит из: рамы 5 (рисунок 1.1); двух пассивных делителей 1, закрепленных на боковинах; мотовила 3; режущего аппарата 4; двух поперечных транспортеров 7 и 9; копирующих башмаков 6; гидросистемы подъема и выноса мотовила 2; гидропривода рабочих органов 8; защитных ограждений 10.

В нижней части рамы жатки 5 установлены копирующие башмаки 6, на которые жатка опирается при работе с копированием рельефа поля, при ремонте, хранении и обслуживании. Башмаки могут быть установлены в одно из трех положений, обеспечивая необходимую высоту среза стеблей, путем установки рукоятки в одно из отверстий (А, Б, В) в соответствии с таблицей 1.2.

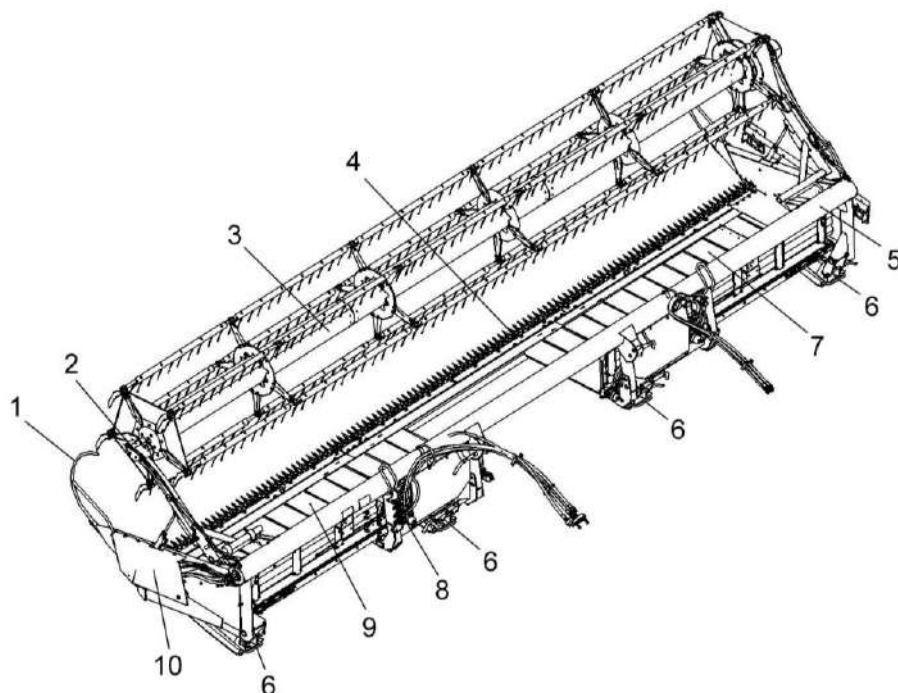

1 – делители; 2 – гидросистема механизма подъема и выноса мотовила; 3 – мотовило; 4 – режущий аппарат; 5 – рама; 6 – копирующие башмаки; 7, 9 – поперечные транспортеры; 8 - гидропривод рабочих органов; 10 - ограждение

Рисунок 1.1 – Жатка валковая

Установку высоты среза при работе жатки проводите в соответствии с таблицей 1.2.

Таблица 1.2 - Установка высоты среза жатки в зависимости от перестановки копирующих башмаков

Высота среза, мм	Отверстия на башмаке
70	А
120	Б
190	В

1.4.2 Мотовило жатки

Мотовило состоит из: вала мотовила 4 (рисунок 1.2), эксцентрикового механизма 9, пяти граблин 1 с зубьями 2.

В процессе работы мотовила граблины могут занимать различное положение от плюс 15° (наклон вперед) до минус 30° (наклон назад).

Наклон граблин обеспечивается автоматически благодаря конфигурации копира, закрепленного на supports, с которым взаимодействует ролик 7 эксцентрикового механизма 9. Эксцентриковый механизм обеспечивает заданный наклон граблин при вращении мотовила.

Наклон граблин изменяется автоматически при перемещении мотовила в горизонтальном направлении (при выносе мотовила).

Для обеспечения нормального режима работы жатки при различных условиях уборки мотовило имеет следующие технологические регулировки:

- по высоте - с помощью двух синхронно действующих гидроцилиндров;
- по выносу вперед - с помощью двух синхронно действующих гидроцилиндров.

Управление перемещением мотовила осуществляется из кабины косилки переключателем на рукоятке управления скоростью движения пульта управления.

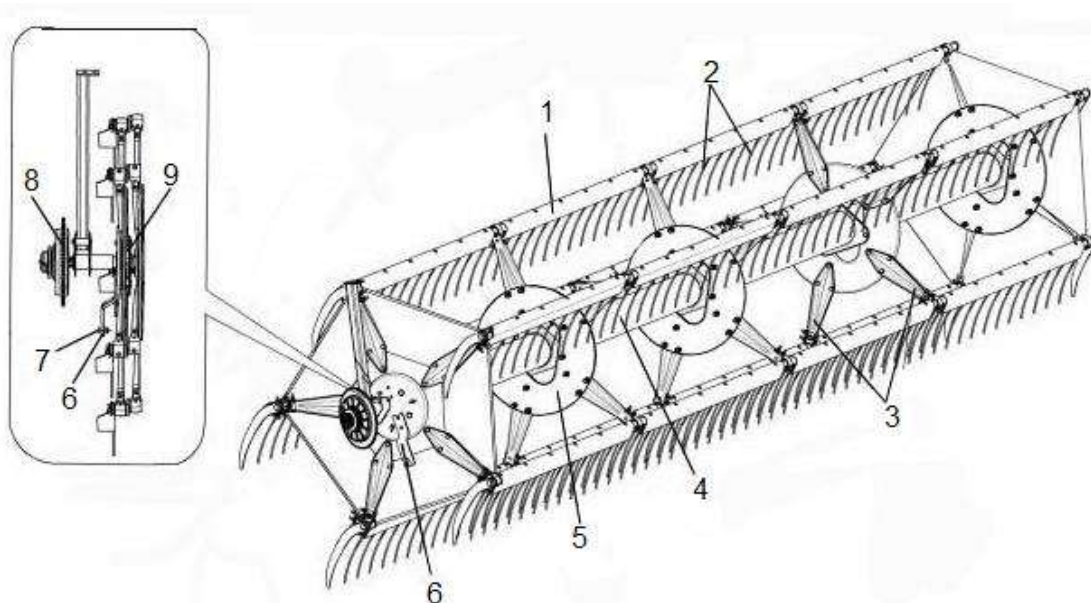

1 – граблина; 2 – зуб; 3 – луч; 4 – вал мотовила; 5 – диск; 6 – поводок; 7 – ролик; 8 – приводная звездочка с предохранительной муфтой; 9 – эксцентриковый механизм

Рисунок 1.2 – Мотовило

1.4.3 Режущий аппарат

Режущий аппарат состоит из: ножа 1 (рисунок 1.3), бруса 2, пластин трения 3, роликов прижимных 4 и роликов направляющих 5.

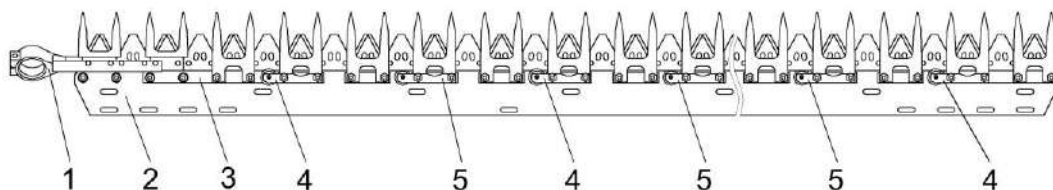

1 – нож; 2 – брус; 3 – пластина трения; 4 – ролик прижимной; 5 – ролик направляющий

Рисунок 1.3 – Режущий аппарат

Привод режущего аппарата 2 (рисунок 1.4) осуществляется от гидромотора с помощью карданного шарнира.

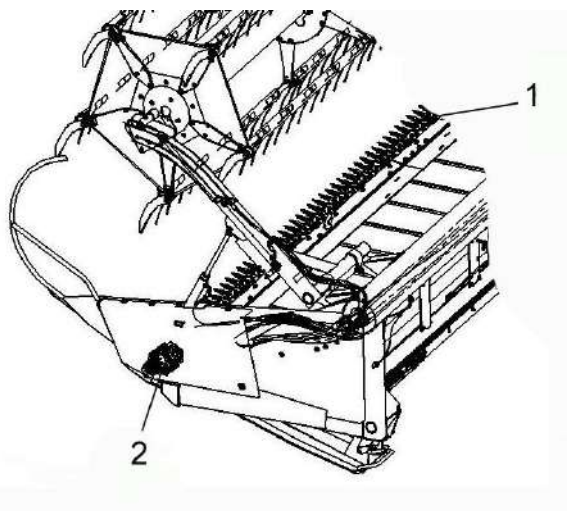



1 – режущий аппарат; 2 – привод режущего аппарата

Рисунок 1.4 – Привод режущего аппарата

1.4.4 Транспортная тележка

Транспортная тележка предназначена для перевозки жатки при транспортных переездах по дорогам общего пользования. Жатка крепится на тележке с помощью фиксаторов 6 (рисунок 1.5). При транспортных переездах тележка с установленной на ней жаткой присоединяется к тяговому устройству косилки.

 **ВНИМАНИЕ:** Перед постановкой жатки на тележку башмаки установите на минимальную высоту среза.

 **ВНИМАНИЕ:** Перед постановкой жатки на тележку мотовило опустите и максимально задвиньте.

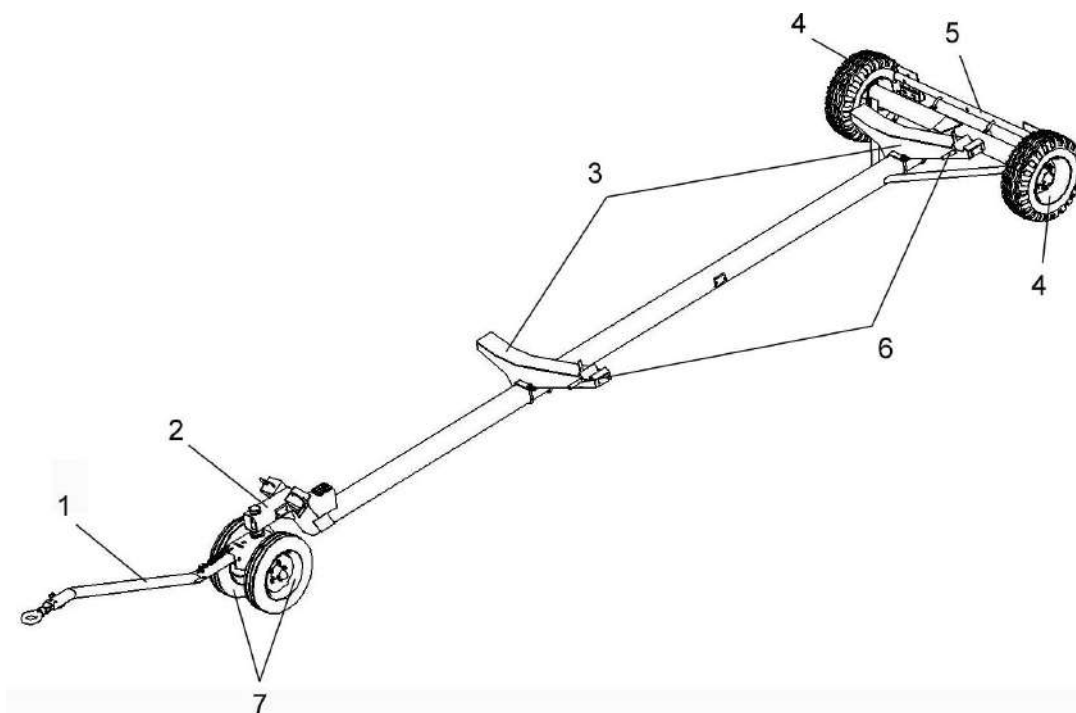

1 – дышло; 2 – ось передняя; 3 – лонжероны; 4, 7 – колеса; 5 – балка габаритная; 6 – фиксаторы

Рисунок 1.5 – Тележка транспортная

1.5 Технологический процесс

Перед началом работы навесьте жатку на косилку, в соответствии с руководством по эксплуатации, и проверьте работу косилки.

Технологический процесс скашивания и укладки в валок трав косилкой осуществляется следующим образом.

При движении косилки планки мотовила 3 (рисунок 1.1) жатки захватывают и подводят порции стеблей к режущему аппарату 4, а затем подают срезанные стебли к транспортерам 7 и 9. Транспортеры позволяют производить укладку скошенной массы в валок.

При движении косилки по полю жатка опирается на башмаки, копирующие рельеф поля.

Башмаки могут быть установлены в одно из трех положений, обеспечивая необходимую высоту среза стеблей.

Жатка обеспечивает срез растений по всей ширине захвата на заданной высоте, сужает срезанную массу и укладывает ее в валок в центре (между колесами косилки), слева или справа от косилки.

Схема укладки валков показана на рисунке 1.6.

Переналадка косилки для укладки валка в зависимости от его расположения относительно жатки осуществляется кнопками на пульте управления косилки.



Рисунок 1.6 – Схема укладки валков

2 Использование по назначению

2.1 Подготовка к использованию

Жатка отгружается с завода-изготовителя комплектно в частично разобранном виде.

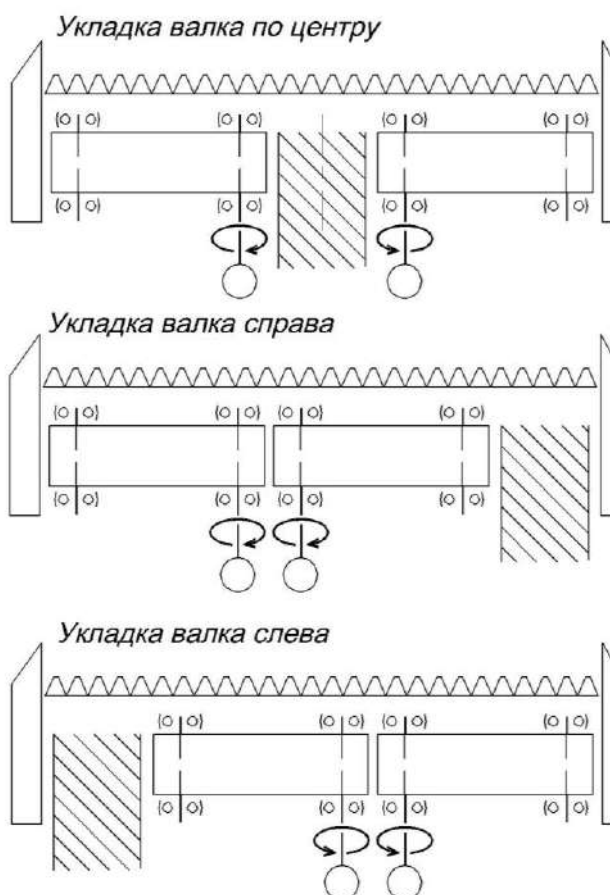
Демонтированные части уложены в ящик.

Перед началом эксплуатации жатки проведите работы по ее расконсервации:

- удалите с наружных поверхностей деталей упаковку;
- проведите расконсервацию в соответствии с пунктом 5.5;
- снимите заглушки.

2.2 Досборка

Монтаж и сборку демонтированного электрооборудования транспортной тележки производите в следующей последовательности.

Снимите стекла с фонарей, подсоедините по цвету, провода к клеммам фонарей, установите фонари 3, 6 (рисунок 2.1) на кронштейнах и закрепите каждый двумя винтами ВМ6х20 с шайбами плоскими, пружинными и гайками. Установите стекла фонарей на место.

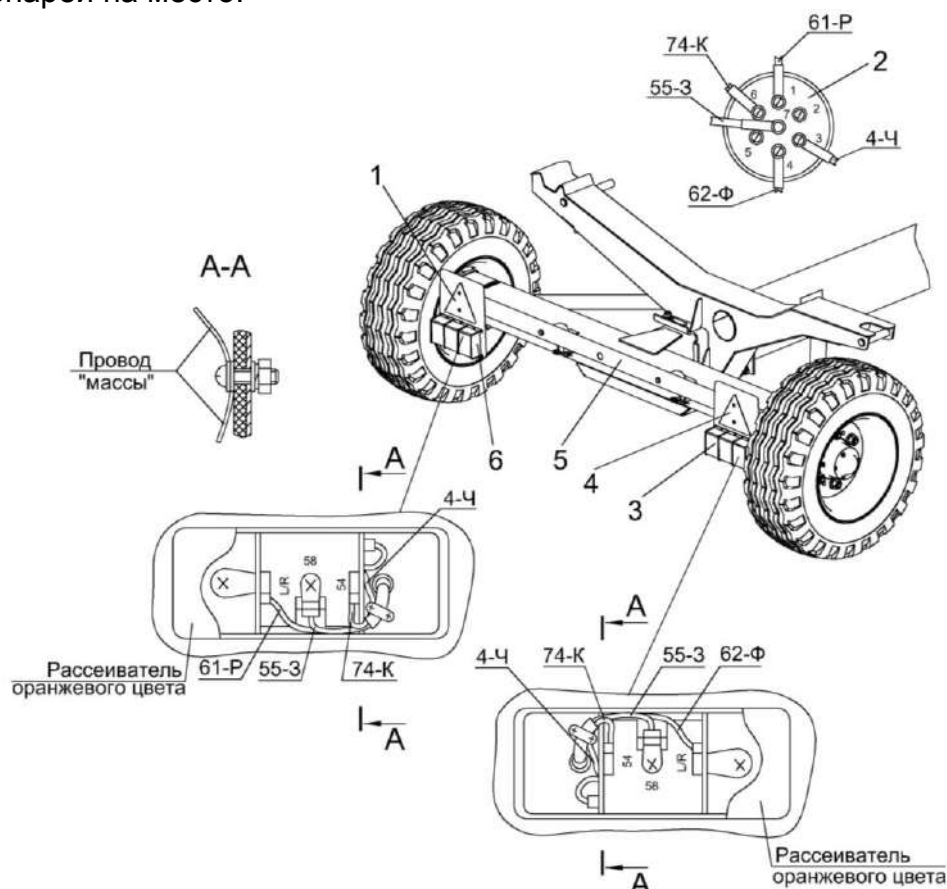

1, 4 - световозвращатели; 2 – вилка; 3 – фонарь задний правый; 5 – балка габаритная; 6 – фонарь задний левый

Условные обозначения цветов проводов: Р – розовый; Ч – черный; К – красный; З – зеленый; Ф – фиолетовый

Рисунок 2.1 – Установка электрооборудования на транспортную тележку

Установите на кронштейнах световозвращатели 1, 4 (рисунок 2.1) и закрепите каждый двумя винтами М6х20, шайбами пружинными и гайками.

Соедините по цвету провода на клеммовой колодке.

2.3 Обкатка

Обкатка является обязательной операцией перед пуском жатки в эксплуатацию.

Обкатку жатки проводите при минимально устойчивой частоте вращения двигателя, постепенно увеличивая до номинальной.

После проверки работы всех механизмов на холостом ходу проведите обкатку под нагрузкой.

Обкатку под нагрузкой проводите в течение 8 часов, начиная на пониженных рабочих скоростях с постепенным увеличением нагрузки до номинальной.

Во время обкатки проверяйте:

- степень нагрева подшипниковых узлов. Температура нагрева не должна превышать температуру окружающей среды более, чем на 40 °С.

- затяжку всех болтовых соединений.

При появлении посторонних звуков немедленно определите их источник и устраните причину.

После обкатки проведите ТО-1.

2.4 Подготовка жатки к работе

При подготовке к работе проверьте:

- комплектность жатки;

- все наружные крепления;

- установку защитных щитков и ограждений.

Все обнаруженные дефекты устраните.

Перед навеской жатки на косилку:

- установите давление в шинах колес транспортных тележек $0,36 \pm 0,02$ МПа.

- проведите смазку жатки в соответствии с таблицей 3.2 и схемами смазки (рисунок 3.1 и рисунок 3.2).

Перед смазкой протрите от пыли и грязи масленки и места у заправочных отверстий.

В качестве сезонной смазки в ряде подшипниковых узлов применен Литол-24, который не допускается смешивать с другими смазками.

2.5 Навеска жатки

Жатку навешивайте на косилку непосредственно на убираемом участке поля.

Управление подъемом и опусканием жатки осуществляется из кабины переключателем, расположенным на рукоятке управления скоростью движения.

Навеску жатки, установленной на транспортной тележке, на косилку производите на ровной горизонтальной площадке в следующей последовательности:

- запустите двигатель, установите частоту вращения коленчатого вала 1900 об/мин;
- опустите крюки в крайнее нижнее положение;
- осторожно подъезьте к жатке так, чтобы крюки 4 и 8 (рисунок 2.2) вошли в верхние ловители, а правый и левый нижние рычаги – в нижние ловители навешиваемой жатки;
- поднимите верхние рычаги до полного захвата осей верхних ловителей крюками 4 и 8, при этом навешиваемая жатка должна быть несколько приподнята над ложементом транспортной тележки;
- зафиксируйте жатку относительно крюков 4 и 8, задвинув фиксаторы верхних ловителей;
- установите через совмещенные отверстия нижних ловителей жатки и нижних рычагов 1 и 6 фиксаторы нижних ловителей, застопорите их;
- отъезьте от транспортной тележки;
- опустите жатку на башмаки;
- заглушите двигатель.

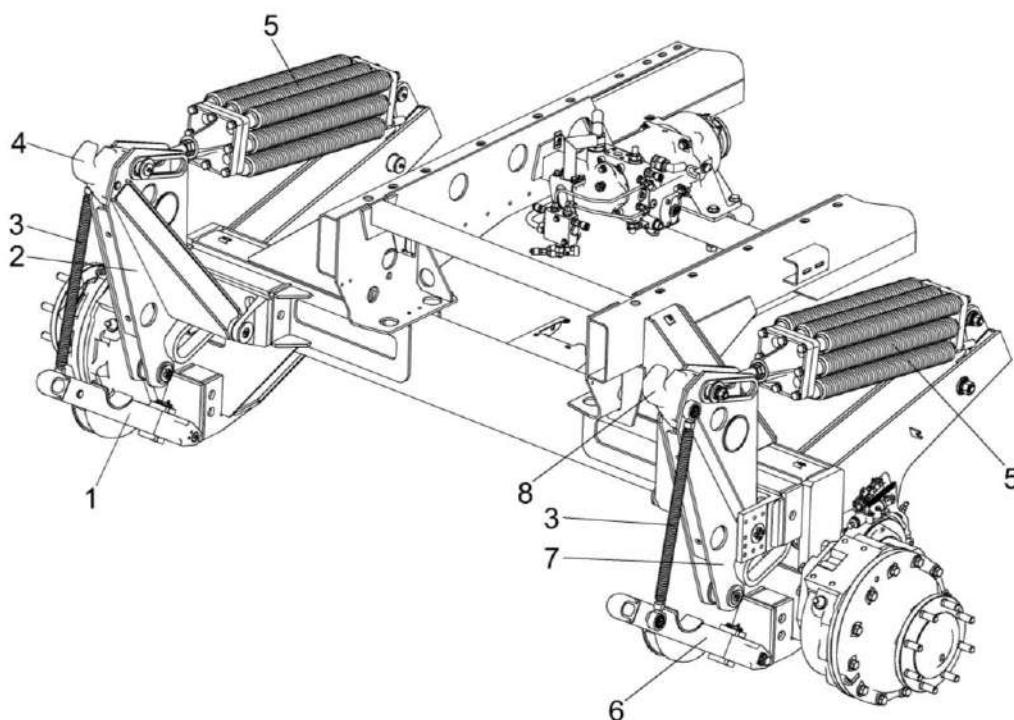

1 – рычаг нижний правый; 2 – рычаг верхний правый; 3 – штанги; 4 – крюк правый; 5 – блок пружин; 6 – рычаг нижний левый; 7 – рычаг верхний левый; 8 – крюк левый

Рисунок 2.2 - Навесное устройство

Подсоединение жатки к энергосистемам косилки

С левой и правой сторон на рамах жатки и косилки установлены многофункциональные разъемы для соединения гидравлических и электрических систем жатки с косилкой.

После навески жатки на самоходную часть расфиксируйте поочередно многофункциональные разъемы установленные на раме жатки и отсоедините их от жатки. Поднимите вверх рукоятки 1, 5 (рисунок 2.3) стационарных разъемов расположенных на самоходной части предварительно нажав фиксаторы 23 и 24. Защитные крышки 2, 4 установленные на стационарных разъемах установите на место крепления многофункциональных разъемов жатки.

Соедините последовательно многофункциональные разъемы жатки с разъемами 2, 4 самоходной части и зафиксируйте, опустив вниз рукоятки 1, 5.

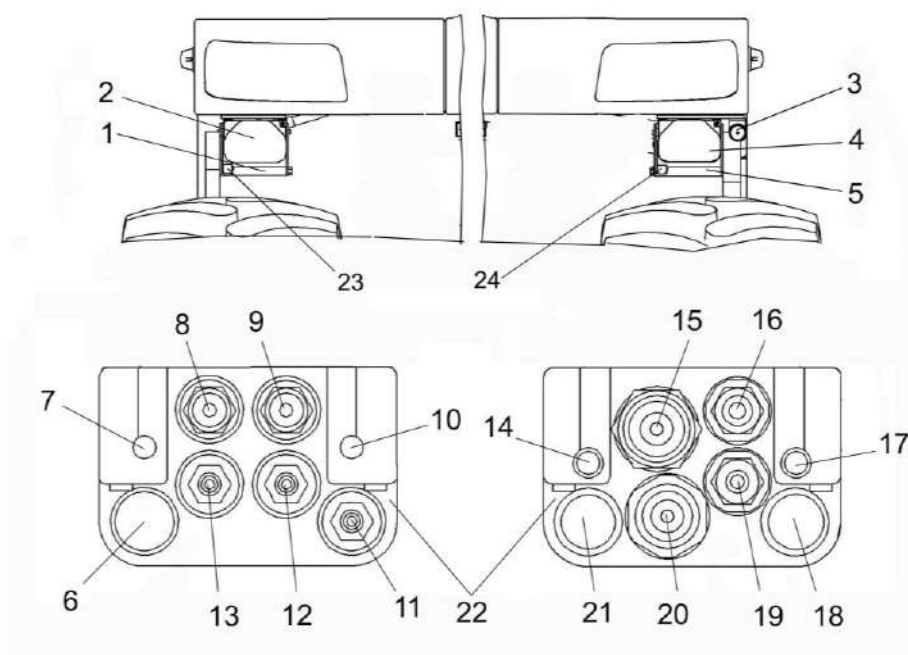

1, 5 – рукоятки; 2, 4 – защитные крышки стационарных многофункциональных разъемов; 3 – полумуфта внутренняя; 6, 18, 21 - электрические разъемы; 7, 10, 14, 17 - направляющие штыри; 8, 9, 11, 12, 13, 15, 16, 19, 20 - гидравлические разъемы; 22 – многофункциональные разъемы; 23, 24 - фиксаторы

Рисунок 2.3 – Многофункциональные разъемы

Назначение многофункциональных разъемов (рисунок 2.3):

1, 5 – рукоятки фиксации многофункциональных разъемов. Перед установкой разъема рукоятки поднять вверх. После соединения разъема рукоятки опустить вниз;

2, 4 – защитные крышки стационарных многофункциональных разъемов, предназначены для защиты от грязи и пыли многофункциональных разъемов;

3 – полумуфта внутренняя. Соединение сливного рукава с гидроблоком управления транспортерами жатки и с дренажными рукавами гидромоторов жатки;

6 - разъем жгута жатки дополнительного, предназначен для соединения с датчиками положения транспортера и датчиком оборотов мотопила;

7, 10, 14, 17 - направляющие штыри, предназначены для соединения многофункциональных разъемов с жаткой;

8 – разъем рукава сливного, предназначен для соединения с гидромотором привода мотопила;

9 – разъем рукава напорного, предназначен для соединения с гидромотором привода мотопила;

11 – разъем рукава, предназначен для соединения с гидроцилиндрами подъема/опускания мотопила;

12, 13 – разъемы рукавов, предназначены для соединения с гидроцилиндрами выдвижения/втягивания мотопила;

15 – разъем рукава напорного, предназначен для соединения с гидромотором привода режущего аппарата;

16 – разъем рукава напорного/сливного, предназначен для соединения с гидроцилиндрами стопорения транспортеров жатки;

18, 21 – разъемы жгута жатки, предназначены для соединения с датчиками положения транспортера, датчиком оборотов привода ножей и гидроблоком;

19 – разъем рукава напорного, предназначен для соединения с гидроблоком управления транспортерами жатки;

20 – разъем рукава сливного, предназначен для соединения с гидромотором привода режущего аппарата;

22 – многофункциональные разъемы. Предназначены для соединения с многофункциональными разъемами жатки.

Установка жатки на транспортную тележку

Установку жатки на транспортную тележку для транспортирования по дорогам общей сети производите в следующей последовательности:

- установите тележку на ровную горизонтальную поверхность, под правое заднее колесо с двух сторон установите противооткатные упоры;
- отсоедините гидравлические рукава косилки от гидровыводов жатки и вилку электрооборудования от электрической розетки жатки;
- подъедьте на косилке с жаткой к транспортной тележке так, чтобы дышло тележки располагалось слева;
- опустите жатку на ложементы тележки;
- зафиксируйте жатку на тележке с помощью фиксаторов;
- поднимите навесное устройство косилки и отъедьте;
- подсоедините тележку к тяговому устройству косилки;
- подсоедините вилку электрооборудования транспортной тележки к розетке на косилке;
- оденьте страховочную цепь;
- снимите габаритную балку с задней части тележки и установите на правую боковину жатки;
- соедините жгут тележки со жгутом габаритной балки с помощью переходного жгута из комплекта монтажных частей косилки;
- проверьте функционирование фонарей габаритной балки.

 **ВНИМАНИЕ:** Перед установкой жатки на тележку башмаки установить на минимальную высоту среза!

 **ПРЕДОСТЕРЕЖЕНИЕ:** При движении косилки по дорогам общей сети жатка должна быть установлена и зафиксирована на транспортной тележке и подсоединена к косилке при помощи тягового устройства, светосигнальное оборудование транспортной тележки должно быть подключено!

2.6 Регулировки

⚠ ВНИМАНИЕ: Все регулировки производить при неработающем двигателе и вынута из замка зажигания ключе!

2.6.1 Регулировка мотовила

Положение мотовила по высоте и выносу регулируется с помощью гидроцилиндров и зависит от условий уборки и вида убираемой культуры. Рекомендации по установке мотовила изложены в таблице 2.1 и показаны на рисунке 2.4.

Наклон граблин мотовила устанавливается автоматически в зависимости от величины выноса мотовила.

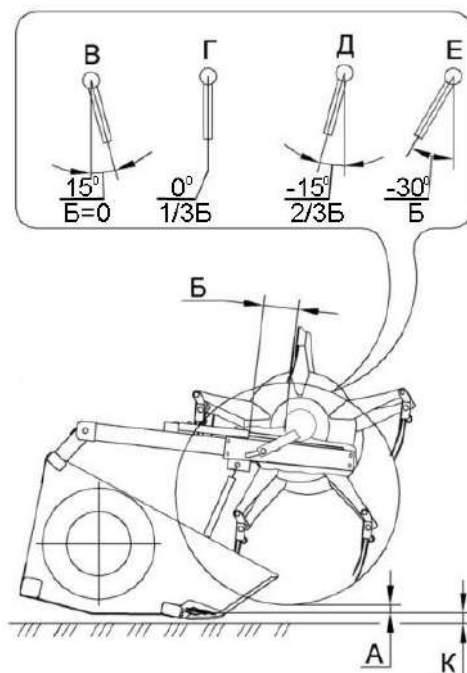

А – величина расположения по высоте граблин; Б – вылет штока правого гидроцилиндра; В, Г, Д, Е – положение граблин; К – высота среза стеблей

Рисунок 2.4 – Схема установки мотовила

Таблица 2.1 – Рекомендации по настройке мотовила

Состояние убираемого массива	Мотовило			Высота среза стеблей, К, мм
	Величина А расположения по высоте граблин	Вылет Б штока правого гидроцилиндра	Положение граблин	
Нормальный прямостоящий или частично поникший	1/2 длины срезанных стеблей	От 0 до 100 мм	Г	90 и выше
Высокий (свыше 80 см), густой	1/2 длины срезанных стеблей	Шток полностью втянут	В	90 и выше
Низкорослый (30-40 см)	От 1/3 длины срезанных стеблей до уровня среза	Шток полностью втянут	Д	70
Полеглий	Концы граблин должны касаться почвы	Шток выдвинут на максимальную величину	Е	70...90

Зазор между граблями мотовила и пальцами режущего аппарата должен быть в пределах от 25 до 40 мм. Регулировку производите поворотом проушины 1 (рисунок 2.5) относительно штока гидроцилиндра 3. После регулировки гайку 2 затянуть с Мкр от 110 до 140 Н·м.

! **ВНИМАНИЕ:** При регулировке не допускайте свинчивания проушины с резьбы штока. Максимально допустимое расстояние от оси проушины до торца штока 80 мм!

! **ПРЕДОСТЕРЕЖЕНИЕ:** Регулировочные работы на жатке с поднятым мотовилом, во избежание его падения, производите с установленными упорами 2 (рисунок 2.6) на выдвинутые штоки гидроцилиндров подъема мотовила 1. Упоры 2 должны быть зафиксированы пальцами – фиксаторами 3!

При задевании крайними граблями мотовила боковин жатки необходимо переместить мотовило относительно боковин путем перестановки регулировочных шайб.

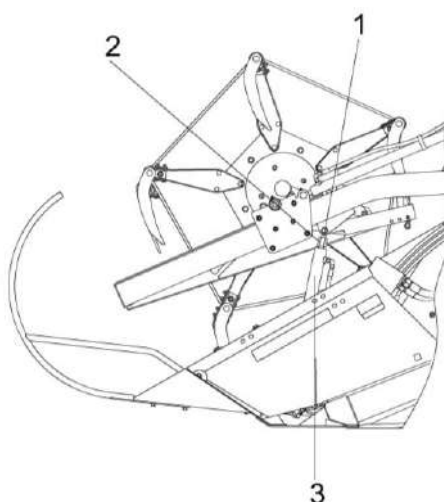

1 – проушина; 2 – гайка; 3 – гидроцилиндр

Рисунок 2.5 – Регулировка зазора между граблями мотовила и пальцами режущего аппарата

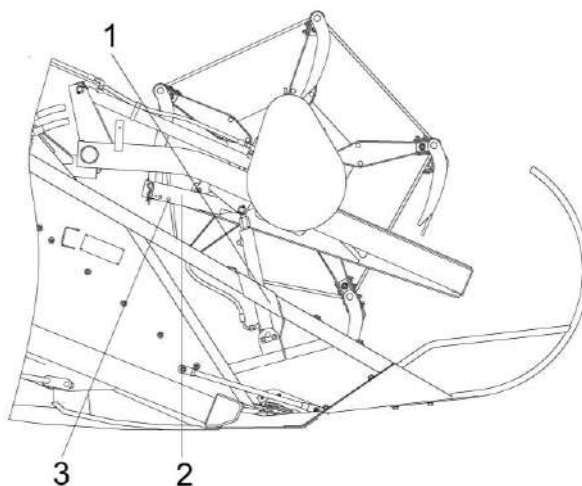

1 – гидроцилиндр подъема мотовила; 2 – упор; 3 – палец-фиксатор

Рисунок 2.6 – Жатка

2.6.2 Регулировка режущего аппарата

Допуск плоскостности рабочих поверхностей И пальцев 6, 7 (рисунок 2.7) – 0,6 мм на длине не менее 400 мм, для двух рядом стоящих пальцев - 0,2 мм. Контролировать в средней зоне режущей кромки пальца. Допуск плоскостности поверхностей Ж и И – не более 0,2 мм. Регулировку производить прокладками 9, 10.

Пальцы должны плотно прилегать к привалочным плоскостям. Допускаемый зазор между привалочной плоскостью пальца и брусом 2 (или прокладками 9, 10) - не более 0,3 мм.

Суммарный зазор К и Л не более 2,5 мм. Регулировку производить перемещением пластин трения 3.

Затяжка гаек 8 - Мкр от 50 до 56 Н м.

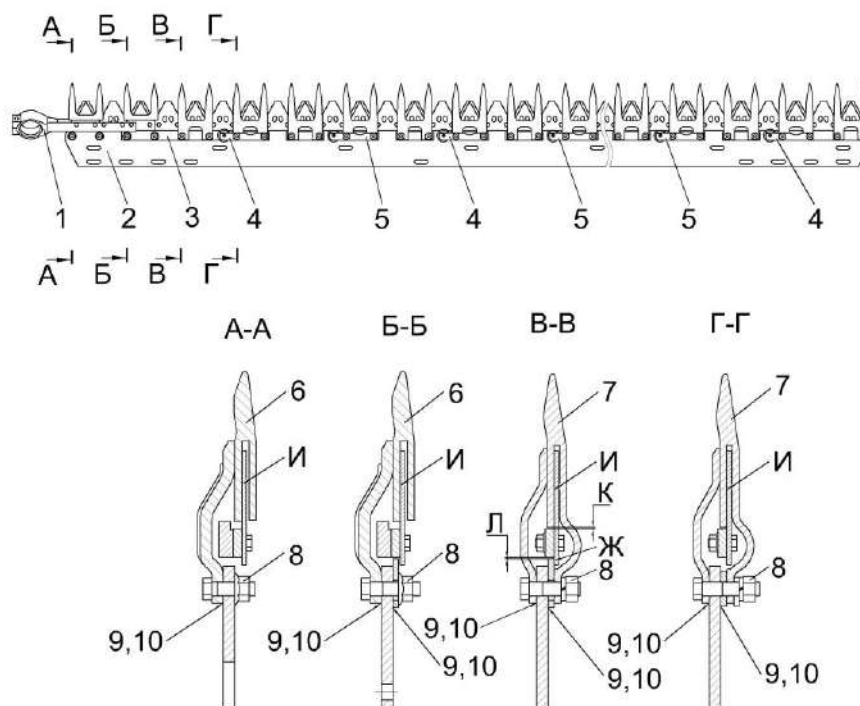

1 – нож; 2 – брус; 3 – пластины трения; 4 – ролик прижимной; 5 – ролик направляющий; 6 – пальцы направляющие сдвоенные; 7 – пальцы; 8 – гайки; 9 - регулировочные прокладки; 10 - прокладки

Рисунок 2.7 – Режущий аппарат

2.6.3 Регулировка привода ножа

Регулировку привода ножа производить в следующей последовательности:
 - предварительно установить режущий аппарат 9 (рисунок 2.8) на раме, выдержав размер Б (8...10 мм) от внутренней поверхности боковины до оси первого пальца;

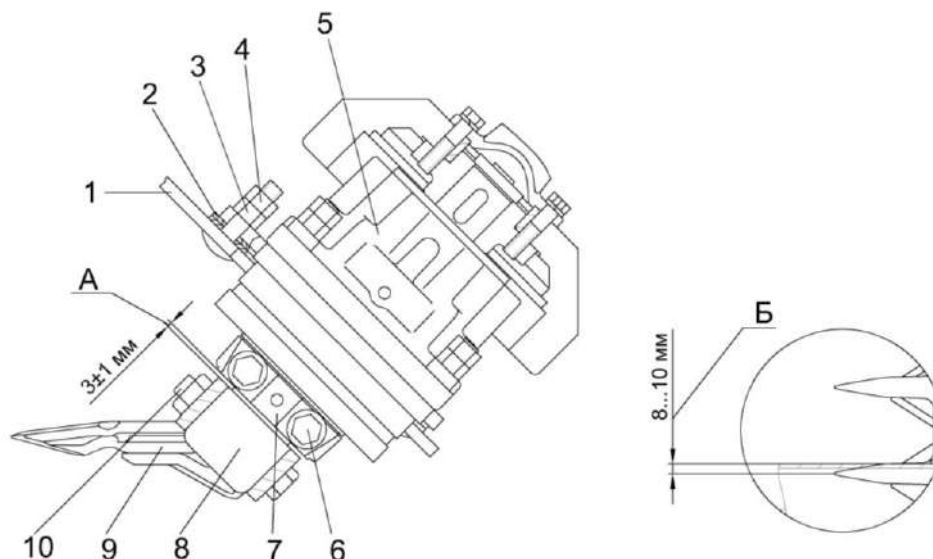

1 – плита рамы; 2 - набор прокладок; 3 - гайка; 4 - контргайка; 5 – привод ножа; 6 – винты;
 7 - водило; 8 - головка ножа; 9 - режущий аппарат; 10 - болт

Рисунок 2.8 – Регулировка привода ножа

- снять водило 7 привода ножа 5, вывернув винты 6;
- соединить головку ножа 8 с водилом 7;
- установить привод ножа 5 на плиту рамы 1;
- соединить водило 7 с приводом ножа и затянуть винты 6 с Мкр от 120 до 125 Н·м;
- регулировку размера А (3 ± 1) мм между нижней плоскостью водила 7 и верхней плоскостью головки ножа 8 производить регулировочными прокладками 2, причем в каждом пакете устанавливать не более трех прокладок;
- выставить зазоры В (1,5 мм max) и Г (1,5 мм max) (рисунок 2.9) третьего пальца режущего аппарата. Регулировку обеспечить перемещением привода ножа по овальным отверстиям плиты рамы. После регулировки гайки 3 затянуть с Мкр. от 90 до 100 Н·м. и стопорить контргайками 4.



Рисунок 2.9 – Режущий аппарат жатки

- прокладки 2 (рисунок 2.8) сварить между собой и приварить к плите 1;
- выставить размер D (0,15...0,65 мм) (рисунок 2.9) между нижней противорежущей кромкой первого пальца и режущей плоскостью сегмента ножа. Регулировку обеспечить перемещением головки ножа 8 (рисунок 2.8) по посадочной поверхности водила 7. Головку ножа зафиксировать болтовым соединением клеммы. Момент затяжки болта 10 от 50 до 56 Н·м. Смыкание поверхностей клеммы не допускается;

- обеспечить перебег осей сегментов ножа в крайних положениях относительно осей пальцев (4 ± 2) мм. Регулировку производить перемещением пальцевого бруса по овальным пазам.

Усилие на перемещение ножа режущего аппарата на один ход (84 мм) не более 150 Н.

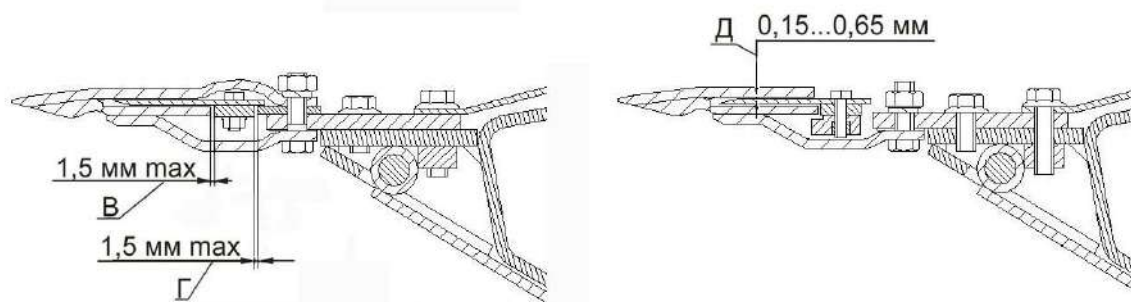
2.6.4 Регулировка транспортеров

В процессе работы жатки необходимо контролировать натяжение лент транспортеров 1 и 8 (рисунок 2.10). Задевание лент за элементы рамы и боковые щитки не допускается. Натяжение лент производите вращением гаек на тягах 3 и 6 Мкр. = 20 ± 2 Н·м.

Перед началом регулировки резьбу тяг очистите и смажьте консистентной смазкой.

При растяжении транспортной ленты имеется возможность уменьшения ее длины. Для этого демонтируйте соединитель ленты и переустановите его в дополнительный ряд отверстий. Лишнюю часть ленты, выступающую за соединитель более 5 мм, обрежьте.

Регулировка ширины валка

Ширина валка регулируется линейной скоростью транспортной ленты: чем ниже скорость – тем шире валок.

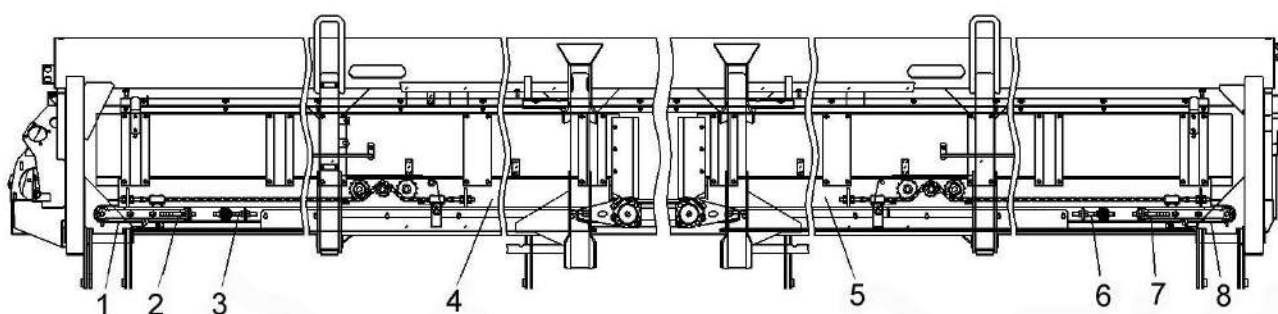

1, 8 – ленты транспортеров; 2, 7 – рычаги; 3, 6 – тяги; 4, 5 – транспортеры

Рисунок 2.10 – Установка транспортеров

2.6.5 Регулировка подшипников колес транспортной тележки жатки

Регулировка подшипников колес транспортной тележки:

- поднимите тележку так, чтобы колеса 1 (рисунок 2.11) не касались земли;
- снимите крышку ступицы 4;
- расшплинтуйте гайку 3;
- проверьте, свободно ли вращается колесо. Если колесо тормозится, устраните причину тугого вращения;
 - затяните гайку до тугого вращения колеса. В процессе затяжки проворачивайте колесо в обоих направлениях;
 - отверните гайку на 1/4...1/3 оборота. Колесо при этом, должно вращаться свободно без заметного осевого люфта;
 - зашплинтуйте гайку;
- при необходимости заложите смазку;
- установите крышку ступицы 4 с прокладкой 2.

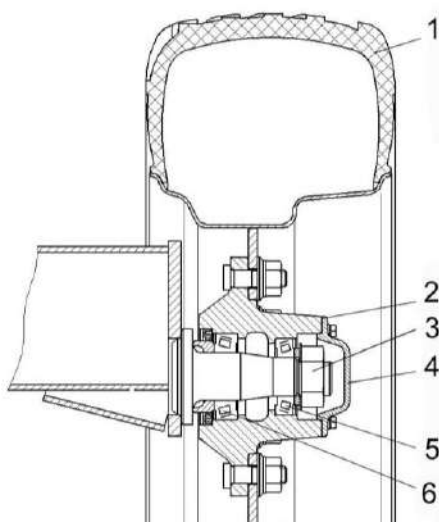

1 – колесо; 2 – прокладка; 3 – гайка; 4 – крышка ступицы; 5, 6 - подшипники

Рисунок 2.11 - Регулировка подшипников

2.6.6 Регулировка зазора между щитком и передней балкой рамы

Зазор между щитком 2 (рисунок 2.12) и передней балкой рамы 1 отрегулируйте в пределах 1...2 мм.

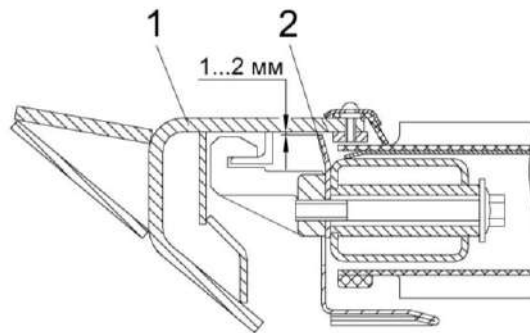

1 – балка рамы; 2 - щиток

Рисунок 2.12 – Регулировка зазора

3 Техническое обслуживание

3.1 Общие указания

3.1.1 Виды и периодичность технического обслуживания

Техническое обслуживание заключается в ежесменной и периодической проверке, очистке, смазке и регулировке жатки.

Все операции технического обслуживания: ежесменное (ЕТО), ТО-1 должны проводиться регулярно через определенные промежутки времени в зависимости от количества часов, проработанных жаткой в соответствии с таблицей 3.1 и с соблюдением требований общепринятой системы технического обслуживания.

Допускается отклонение от установленной периодичности в пределах 10%.

Во всех случаях нарушения крепления или регулировки механизмов, появления шума, стуков, устраняйте недостатки, не дожидаясь очередного ТО.

Виды и периодичность обслуживания приведены в таблице 3.1.

Таблица 3.1 – Виды и периодичность технического обслуживания

Виды технического обслуживания	Периодичность, ч
Техническое обслуживание при эксплуатационной обкатке	Перед началом эксплуатации
Ежесменное техническое обслуживание (ЕТО)	10
Первое техническое обслуживание (ТО-1)	60
Техническое обслуживание перед началом сезона работы (ТО-Э)	Перед началом сезона эксплуатации жатки
Техническое обслуживание при хранении	При подготовке к хранению, в процессе хранения и при снятии с хранения

3.1.2 Меры безопасности

 **ПРЕДОСТЕРЕЖЕНИЕ:** При проведении технического обслуживания помимо соблюдения требований настоящего РЭ, соблюдайте также общепринятые правила техники безопасности и правила по предупреждению несчастных случаев!

 **ПРЕДОСТЕРЕЖЕНИЕ:** Инструменты и приспособления для проведения технического обслуживания и ремонта должны быть исправными и обеспечивать безопасность выполнения работ!

 **ЗАПРЕЩАЕТСЯ** производить работы под поднятой и не зафиксированной жаткой.

 **ЗАПРЕЩАЕТСЯ** проведение технического обслуживания и осмотра жатки в зоне линий электропередач.

 **ЗАПРЕЩАЕТСЯ** снимать (открывать) защитные ограждения при работающем двигателе и не остановившихся рабочих органах.

3.2 Перечень работ по видам технического обслуживания

3.2.1 Техническое обслуживание при эксплуатационной обкатке

При подготовке и проведении эксплуатационной обкатки необходимо выполнить работы в объеме ежесменного технического обслуживания.

По окончании эксплуатационной обкатки проведите первое техническое обслуживание.

3.2.2 Ежесменное техническое обслуживание (ЕТО)

При ЕТО:

- осмотрите и очистите жатку от пыли, грязи и растительных остатков;
- проверьте осмотром и, при необходимости, подтяните наружные резьбовые соединения;
- устраните обнаруженные при осмотре неисправности.

3.2.3 Первое техническое обслуживание (ТО-1)

При ТО-1 проведите операции ЕТО и дополнительно:

- проверьте и, при необходимости, отрегулируйте натяжение цепной передачи и лент транспортеров;
- подтяните резьбовые соединения;
- смажьте составные части жатки согласно схемам смазки (рисунок 3.1 и рисунок 3.2) и таблицы 3.2;
- проверьте состояние комплектующих и составных частей, подлежащих периодической замене и, при необходимости, произведите их замену. Перечень комплектующих и составных частей, подлежащих периодической замене представлен в таблице 8.1.

3.2.4 Техническое обслуживание перед началом сезона работы (ТО-Э)

Перед началом сезона работы необходимо:

- проверить осмотром и, при необходимости, подтянуть крепления составных частей жатки;
- заменить смазку в подшипниковых узлах;
- отрегулировать натяжение цепной передачи и лент транспортеров;
- провести, при необходимости, регулировочные работы (пункт 2.6).

Техническое обслуживание перед началом сезона необходимо совмещать с проведением технического обслуживания при снятии с хранения.

3.3 Смазка

Срок службы и бесперебойная работа жатки в значительной степени зависят от правильной и своевременной ее смазки.

Смазку производите только рекомендованными сортами смазок и масел.

Смазочные материалы должны быть чистыми и не содержать посторонних механических примесей и воды. Перед смазкой протрите от пыли и грязи маслянки и места у заправочных отверстий.

Смазку жатки и транспортной тележки проводите в соответствии с таблицей 3.2 и схемами смазки (рисунок 3.1 и рисунок 3.2).

Таблица 3.2 – Смазка жатки

№ поз. на схеме смазки	Наименование точек смазки	Наименование и марка смазки при эксплуатации и хранении	Кол. точек смазки
<u>Жатка (рисунок 3.1)</u>			
<u>Периодичность смазки – 60 часов</u>			
1	Правая и левая цапфы мотвила	Литол-24	2
3	Крестовины карданного шарнира	Смазка № 158М	2
<u>Периодичность смазки - 120 часов</u>			
2	Подшипники гидроцилиндров выдвижения мотвила	Литол-24	2
5	Подшипники валов транспортеров	Смазка LGWA 2	4
<u>Периодичность смазки – один раз в сезон</u>			
4	Привод ножа	Смазка LGWA 2	2
<u>Транспортная тележка (рисунок 3.2)</u>			
<u>Периодичность смазки – 240 часов (один раз в сезон)</u>			
1	Подшипники ступицы колес	Литол-24	4
2	Ось вращения дышла	Литол-24	1



Рисунок 3.1 – Схема смазки жатки



Рисунок 3.2 – Схема смазки транспортной тележки

4 Текущий ремонт

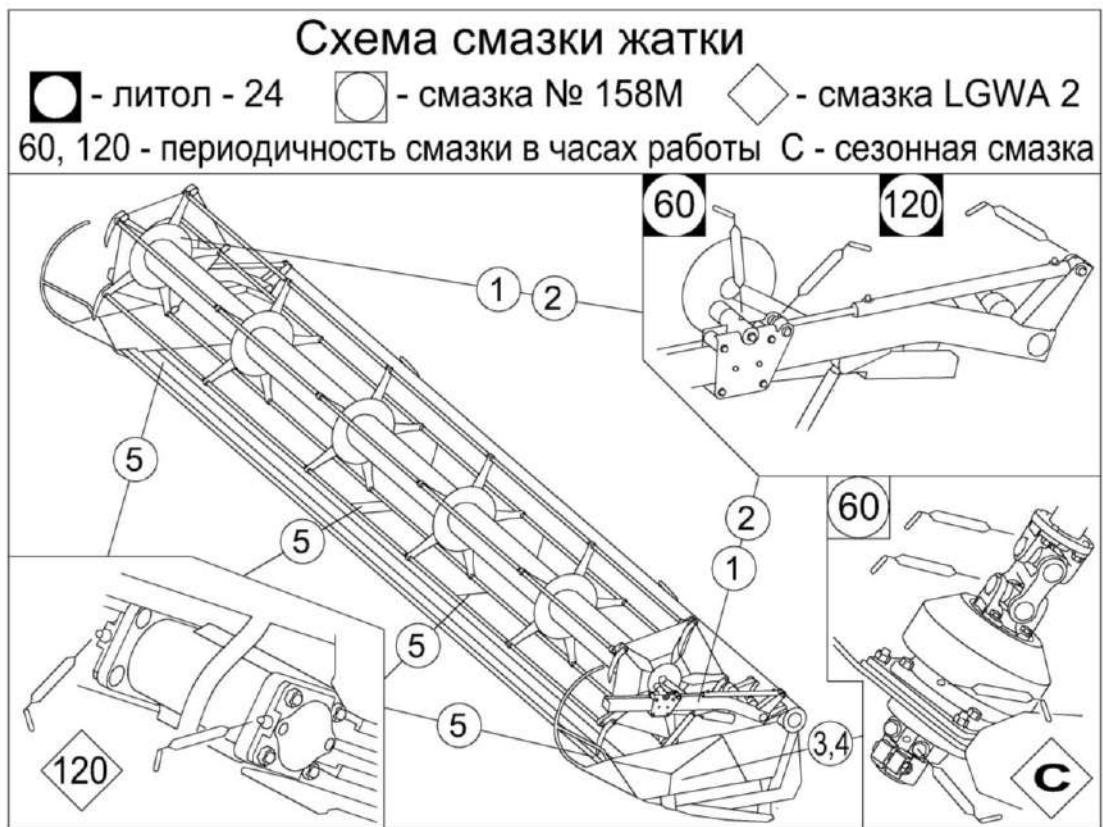
4.1 Монтаж шин

Помните, что при монтаже заведение борта покрышки возможно только в случае, когда диаметрально противоположная часть ее относительно заправляемого борта утоплена в монтажный ручей обода.

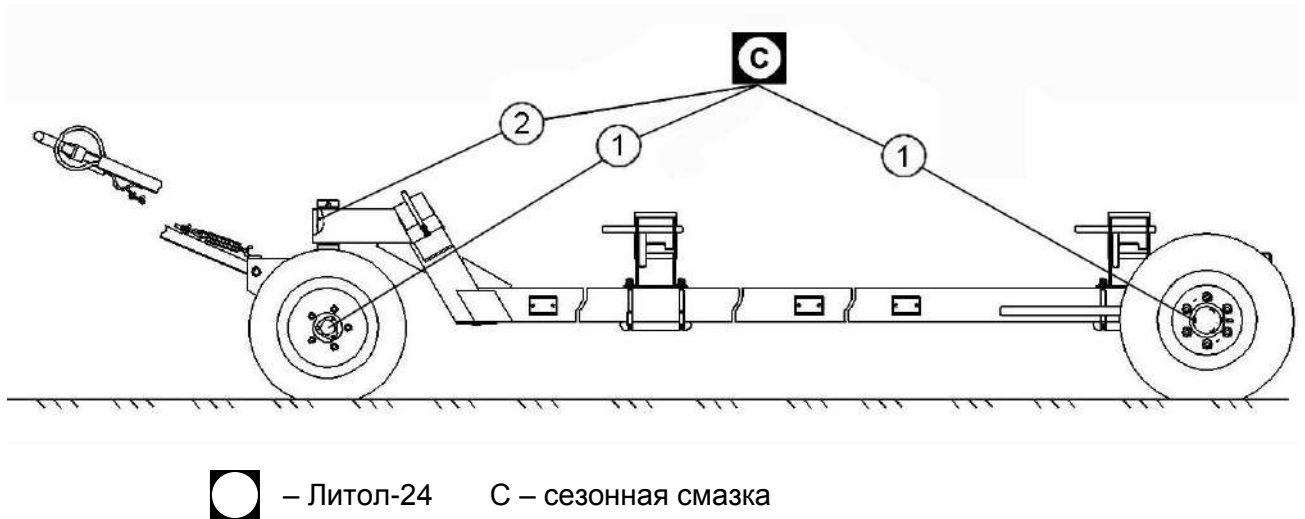
Перед монтажом шин на обод пересыпьте внутреннюю полость покрышки тальком.

Монтаж заканчивайте у вентиля.

Накачайте шину до полной посадки бортов покрышки на конические полки обода, а затем установите в ней давление (0,36 + 0,02) МПа.

4.2 Возможные неисправности и методы их устранения

Основные возможные неисправности и методы их устранения приведены в таблице 4.1.

Таблица 4.1 - Возможные неисправности

Неисправность, внешнее проявление	Возможные причины	Метод устранения
Неровный срез растений. Остаются нескошенные стебли	Износ или поломка сегментов, противорезущих пластин, пальцев	Замените новыми изношенные или поломанные сегменты или пальцы. Отрегулируйте зазоры между сегментами и пальцами
Интенсивно изнашиваются копирующие башмаки		Отрегулируйте натяжение пружин навесного устройства косилки
Попадание земли на жатку	Установка высоты среза не соответствует плотности почвы	Установите копирующий башмак в положение, исключающее попадание земли на жатку
Затягивание стеблей растений под транспортерную ленту	Увеличен зазор между щитком и передней балкой рамы	Отрегулируйте зазор в пределах 1...2 мм (пункт 2.6.6)
Срезание болтов, соединяющих секции ножа	Применение болтов малого класса прочности	Установите болты класса прочности 10.9 или выше. Использование болтов класса прочности 8.8 и ниже не допускается
Неравномерная подача срезанной растительной массой транспортерами.	Несоответствие скорости движения косилки и линейной скорости транспортерной ленты.	Снизьте скорость движения косилки, увеличьте линейную скорость перемещения транспортерной ленты
Мотовило перекашивается при подъеме и перемещении по подержкам	Наличие воздуха в гидросистеме	1 Прокчайте гидросистему путем неоднократного перемещения штоков гидроцилиндров из одного крайнего положения в другое. При этом штоки гидроцилиндров выноса отсоедините от ползунов. 2 Если при прокачке перекош мотовила не исчезает, необходимо ослабить на $\frac{1}{2}$ оборота гайку рукава гидроцилиндра, который отстаёт в движении, слить часть масла вместе с воздухом, попавшим в гидросистему.

5 Хранение

5.1 Общие требования к хранению

Жатка устанавливается на хранение в соответствии с требованиями ГОСТ 7751-2009.

Для обеспечения многолетней эксплуатации жатки необходимо выполнять правила хранения во время перерывов в работе.

Жатку ставят на хранение: кратковременное – от 10 дней до двух месяцев и длительное – более двух месяцев.

Подготовку жатки к кратковременному хранению производите непосредственно после окончания работ, к длительному – не позднее 10 дней с момента окончания работ.

При установке и снятии жатки с хранения необходимо соблюдать правила техники безопасности.

При хранении должны быть обеспечены условия удобного осмотра и обслуживания, а в случае необходимости – быстрого снятия с хранения. Места хранения должны обеспечиваться противопожарными средствами в соответствии с требованиями пожарной безопасности.

Состояние жатки при хранении в закрытом помещении проверяйте каждые два месяца, при хранении под навесом или на открытой площадке – ежемесячно.

После сильных ветров и дождей проверку проводите немедленно.

Выявленные при проверках отклонения от правил хранения устранить.

5.2 Подготовка к хранению

Подготовка косилки к хранению заключается в проведении ряда профилактических мер, обеспечивающих способность противостоять разрушению, старению и сохранять исправное, работоспособное состояние.

Перед установкой на хранение и во время хранения производите проверку технического состояния жатки и техническое обслуживание.

При установке на кратковременное хранение необходимо:

- очистить жатку от грязи и растительных остатков;
- обмыть и обдуть сжатым воздухом;
- закрыть все отверстия и щели, через которые могут проникать атмосферные осадки и пыль;
- установить тележку с жаткой на подставки;
- снизить давление в шинах колес транспортной тележки до 70% от номинального;
- восстановить поврежденную окраску.

При установке на длительное хранение:

- очистить жатку от грязи и растительных остатков;
- обмыть и обдуть ее сжатым воздухом;
- поставить тележку с жаткой на площадку для хранения (навес или закрытое помещение);
- установить под транспортную тележку подставки так, чтобы колеса не касались земли;
- проверить комплектность и техническое состояние жатки;

- при хранении на открытых площадках необходимо снять и сдать на склад, прикрепив бирки с указанием хозяйственного номера жатки, световозвращатели, фонари и хранить в закрытых помещениях;
- законсервировать резьбовые и шлицевые соединения, натяжные ролики и звездочки, шины колес транспортной тележки (в зарытом помещении допускается не консервировать), редуктора;
- загерметизировать после снятия с жатки составных частей все полости, отверстия;
- снизить давление в шинах колес транспортной тележки до 70% от номинального;
- восстановить поврежденную окраску.

5.3 Техническое обслуживание при хранении

При техническом обслуживании в период хранения проверьте:

- правильность установки жатки при хранении;
- комплектность хранящихся отдельно составных частей и жатки в целом;
- состояние антикоррозионных покрытий;
- надежность герметизации.

При снятии с хранения необходимо:

- очистить от пыли и расконсервировать жатку и транспортную тележку;
- подкачать шины транспортной тележки;
- установить демонтированные составные части;
- провести работы, предусмотренные при ТО-1;
- снять тележку с жаткой с подставок;
- произвести в соответствии с таблицей 3.2 и схемами смазки (рисунки 3.1 и

3.2);

- провести регулировочные работы;
- очистить и сдать на склад заглушки и бирки.

5.4 Методы консервации

Консервация включает подготовку поверхности, применение (нанесение) средств временной защиты и упаковывание. Время между стадиями консервации не должно превышать двух часов.

Консервацию / расконсервацию следует производить в специально оборудованных помещениях, на сборочных или других участках, позволяющих соблюдать установленный технологический процесс и требования безопасности. Участки должны быть изолированы от других производственных процессов во избежание воздействия вредных факторов на лиц, не работающих со средствами консервации. Предельно допустимые концентрации вредных веществ в воздухе рабочей зоны, а также температура, влажность и подвижность воздуха на участках не должны превышать установленных норм.

Лица, занятые на участках расконсервации, должны пользоваться средствами индивидуальной защиты (фартуками, рукавицами и защитными очками).

При расконсервации жатки выполняйте следующие требования:

- помещения, где производится расконсервация, должны быть оборудованы приточно-вытяжной вентиляцией, и иметь в наличии необходимые средства пожаротушения;

- площадка для проведения работ должна быть ровной, очищенной от грязи и иметь поверхность, препятствующую скольжению.

 **ЗАПРЕЩАЕТСЯ** хранение и прием пищи в помещениях, где производится консервация/расконсервация.

Температура воздуха в помещении должна быть не ниже 15 °С, относительная влажность - не более 70 %. Жатка и тележка должны поступать на консервацию без коррозионных поражений металла и металлических покрытий.

Временную противокоррозионную защиту жатки производите по вариантам защиты ВЗ-1 (защита консервационными маслами), ВЗ-2 (защита рабоче-консервационными маслами).

При отсутствии непосредственного воздействия атмосферных осадков применяйте жидкие ингибированные смазки НГ-203А и НГ-203А, К-17.

Нанесение консервационных масел на наружные поверхности изделия проводить погружением, распылением или кистью (тампоном).

Внутреннюю консервацию редукторов проводите с добавлением 5% присадки АКОР-1 к требуемому количеству рабочего масла.

5.5 Методы расконсервации

В зависимости от применяемых вариантов временной защиты используются следующими способами расконсервации:

- при вариантах защиты ВЗ-1, ВЗ-2, ВЗ-4 - протиранием поверхности ветошью, смоченной маловязкими маслами или растворителями с последующим протиранием насухо или обдуванием теплым воздухом;

- погружением в растворители с последующей сушкой или протиранием насухо;

- промыванием горячей водой или синтетическими моющими средствами «Комплекс», "Лабомид-101", "Лабомид-102", МС-6.

6 Комплектность

Комплектность жатки указана в таблице 6.1.

Таблица 6.1 – Комплектность

Обозначение	Наименование	Кол.	Обозначение укладочного или упаковочного мест
КС-200-1200000	Жатка валковая	1	
	*Комплект запасных и сменных частей, инструмента и принадлежностей	1	
КС-200-1200000 РЭ	<u>Комплект технической документации</u>		
	Руководство по эксплуатации	1	
	Упаковочные листы	1 компл.	
Примечание - * Укомплектованы согласно упаковочным листам			

7 Свидетельство о приемке

Жатка валковая КС-200.12 № _____ изготовлена и принята
заводской номер
 в соответствии с обязательными требованиями государственных стандартов, действующей технической документацией, ТУ ВУ 400051757.206-2022 и признана годной для эксплуатации

Начальник ОТК

МП _____
личная подпись _____
расшифровка подписи

год, месяц, число

линия отреза при поставке на экспорт

Руководитель
 предприятия

_____ обозначение документа,
 по которому производится
 поставка

МП _____
личная подпись _____
расшифровка подписи

год, месяц, число

Заказчик
 (при наличии)

МП _____
личная подпись _____
расшифровка подписи

год, месяц, число

8 Гарантии изготовителя

Изготовитель гарантирует соответствие жатки требованиям технических условий ТУ ВУ 400051757.206-2022 при соблюдении потребителем условий эксплуатации, транспортирования и хранения, правил технического и сервисного обслуживания, установленных настоящим РЭ.

Гарантийный срок жатки – _____

Гарантийный срок исчисляется со дня ввода жатки в эксплуатацию, но не позднее 12 месяцев со дня приобретения потребителем.

При поставках на экспорт гарантийный срок эксплуатации жатки, удовлетворения претензий согласно контракту.

Удовлетворение претензий по качеству жатки должно производиться в соответствии с законодательством РБ, Указом президента Республики Беларусь № 186 «О некоторых мерах по повышению ответственности за качество отечественных товаров» от 27 марта 2008г. и Постановлением Совета Министров Республики Беларусь № 952 «О гарантийном сроке эксплуатации сложной техники и оборудования» от 27 июня 2008г.

Гарантийный талон – приложение А.

Правила гарантийного обслуживания:

- владелец обязан своевременно заключить договор на гарантийное обслуживание жатки с сервисным центром ГОМСЕЛЬМАШ и поставить на учет в срок до 10 дней со времени доставки жатки к месту эксплуатации;
- при реализации жатки посредническими организациями (продавцом) без согласования с изготовителем гарантийные обязательства несет продавец;
- обращаясь в сервисный центр, владелец должен предоставлять гарантийный талон на жатку;
- для осуществления предпродажной подготовки и гарантийного обслуживания владелец имеет право обращаться в любой сервисный центр, рекомендованный ГОМСЕЛЬМАШ. Информация о дилерских центрах размещена на сайте www.gomselmash.by;
- соблюдение правил эксплуатации и периодичности технического обслуживания жатки – неотъемлемое условие проведения гарантийного обслуживания;
- сервисный центр, производящий гарантийное обслуживание жатки, осуществляет контроль и учет гарантийных ремонтов и технического обслуживания путем заполнения гарантийного талона;
- обслуживание жатки осуществляется в соответствии с РЭ.

Гарантийные обязательства не распространяются:

1. В случае несоблюдения требований, указанных в данном руководстве по эксплуатации, в том числе на применение не указанных эксплуатационных и расходных материалов.

2. В случае нарушений периодичности и объема регламентных видов технического обслуживания, более чем на 10% от нормативных показателей, указанных в эксплуатационной документации.

3. При использовании жатки не по назначению.

К использованию не по назначению также относится, работа с адаптерами, не предназначенными для уборки соответствующих культур, использование адаптеров с косилками сторонних изготовителей, без согласования с ГОМСЕЛЬМАШ.

4. В случае изменения конструкции жатки или ее составных частей без согласования с ГОМСЕЛЬМАШ.

5. В случае если в гарантийный период техническое обслуживание жатки производилось не в авторизованных ГОМСЕЛЬМАШ сервисных организациях.

6. При проведении ремонтных работ или технического обслуживания жатки с использованием комплектующих или узлов, не прошедших ОТК ГОМСЕЛЬМАШ или являющихся неоригинальными.

7. Если последствия и дефекты вызваны несоблюдением требований к хранению жатки.

8. На повреждения или дефекты, возникшие в результате аварии или при проведении самовольной разборки или ремонта узлов и агрегатов, несогласованных с ГОМСЕЛЬМАШ.

9. На повреждения или дефекты, возникшие при эксплуатации жатки оператором, не изучившим устройства и правила эксплуатации жатки, не прошедшим практическую подготовку и не имеющим удостоверение тракториста-машиниста с открытой разрешающей категорией.

10. В случае отсутствия записей в гарантийном талоне о проведении всех предусмотренных эксплуатационной документацией ТО, заверенных печатью сервисной организации. А в случае утери гарантийного талона документов, подтверждающих проведение предусмотренных эксплуатационной документацией ТО.

11. На комплектующие и составные части, подлежащие периодической замене, указанные в таблице 8.1.

12. На замену расходных материалов и изнашивающихся комплектующих.

13. На регулировку жатки.

14. Процедура прекращения гарантийного обслуживания жатки инициируется сервисной службой ГОМСЕЛЬМАШ.

Таблица 8.1 – Перечень комплектующих и составных частей жатки, подлежащих периодической замене

№	Наименование обозначение
1.	Резинотехнические изделия (сайлетблоки, кольца, манжеты, профиля, уплотнители, чехлы, пластины, колпачки, рукава РВД и РНД, отбойные бельтинги, лопатки шнеков, фартуки и т.п.)
2.	Приводные ремни, вариаторные ремни, приводные цепи, звенья, роликовые цепи, транспортерные цепи, успокоители цепей
3.	Транспортерные ленты, соединители транспортерных лент
4.	Газовые пружины и амортизаторы
5.	Фрикционные накладки муфт
6.	Электрооборудование (лампочки)
7.	Расходные материалы и технические жидкости (масла, смазки, фильтроэлементы)
8.	Сегменты ножей, ножи, бичи, пальцы, прижимы, пластины трения, накладки башмаков и башмаки, зубья пружинные, резьбовые втулки головок ножей, головки ножей,
9.	Пальцы, глазки, опорные втулки пальцев шнеков
10.	Полимерные изделия (зубья граблин, проставки зубьев граблин, полуподшипники граблин, накладки башмаков, накладки лыж боковин, накладки носков делителей, стеблеотводы, втулки головки ножа, направляющие прижимов ножа)
11.	Детали крепления сегментов, пальцев, ножей, головок режущего аппарата, полимерных накладок башмаков, лыж, носков, зубьев пружинных
12.	Тканевые защитные полога и листы
13.	КЗР1517250 Поводок
14.	Ролик прижимной 19035
15.	Ролик направляющий 19036
16.	Секция ножа головная 17822.01
17.	Секция ножа средняя 16759.41
18.	Секция ножа конечная А03Р2
19.	Комплект соединительный 16411
Примечание: при проведении работ по модернизации изделий, с целью повышения их технических характеристик, к цифровому обозначению составных частей присоединяются буквы русского алфавита, (например - КЗК-10-0104502А), при этом показатели назначения и гарантийные обязательства остаются неизменными.	

9 Транспортирование

Транспортирование жатки может производиться автомобильным, железнодорожным или любыми другими видами транспорта в соответствии с правилами, действующими для этих видов транспорта.

В пункте назначения приемку косилки производите в присутствии представителя железнодорожной администрации. В случае недостачи или поломок необходимо составить коммерческий акт.

Выгрузку жатки производите с помощью грузоподъемных средств, грузоподъемностью не менее 4,0 т.

Строповку жатки производите только в специально обозначенных местах в соответствии с рисунками 6.1, 6.2.



Рисунок 6.1 – Схема строповки жатки





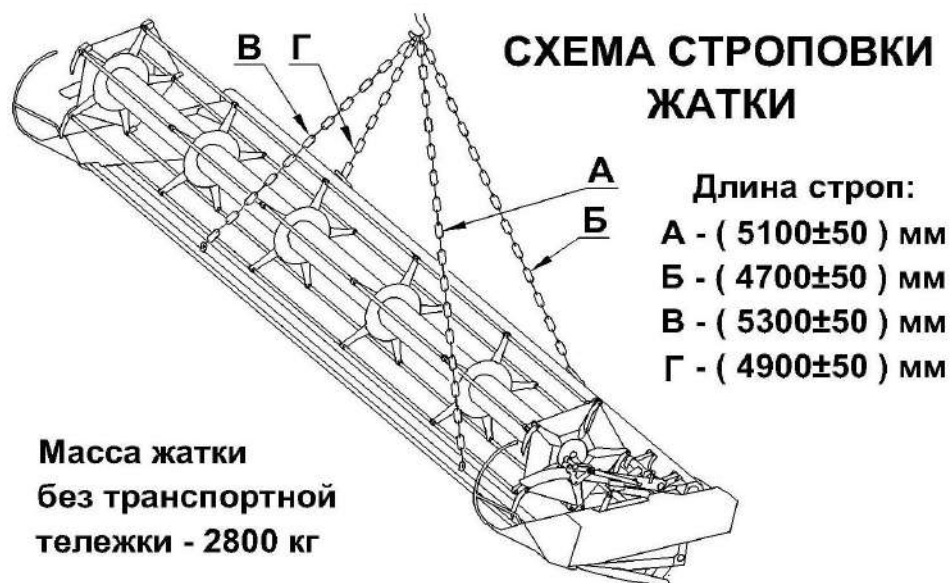

Рисунок 6.2 – Схема строповки жатки совместно с транспортной тележкой

 **ВНИМАНИЕ** При подъеме жатки совместно с транспортной тележкой строповка согласно рисунку 6.1 запрещается!

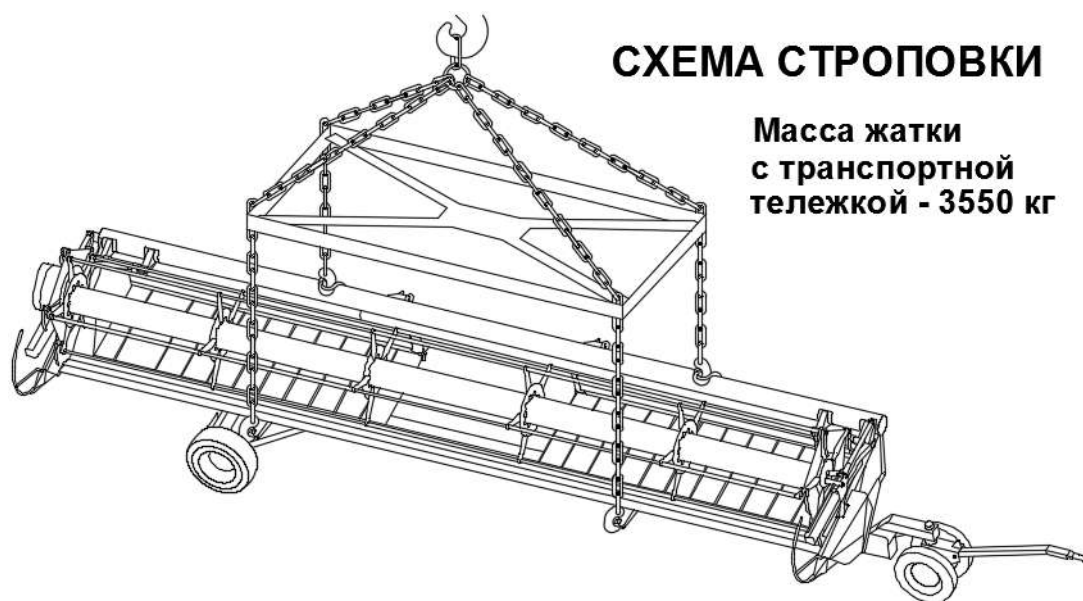
От места выгрузки до хозяйства жатка транспортируется на транспортной тележке косилкой или трактором, а также перевозится, погруженной на автотранспорт.

 **ВНИМАНИЕ:** Движение косилки или трактора с жаткой на тележке по дорогам общего пользования должно производиться с соблюдением Правил дорожного движения страны, в которой он эксплуатируется и требований настоящего РЭ!

 **ПРЕДОСТЕРЕЖЕНИЕ:** Не превышайте установленной скорости движения – 20 км/ч!

 **ЗАПРЕЩАЕТСЯ** движение по дорогам общего пользования косилки с навешенной жаткой.

10 Утилизация

10.1 Меры безопасности

Утилизацию жатки (или ее составных частей) после окончания срока службы или по результатам текущего ремонта, технического обслуживания и хранения производите с соблюдением общепринятых требований безопасности и требований безопасности, изложенных в настоящем РЭ.

При разборке жатки необходимо соблюдать требования безопасности инструкций используемого при утилизации оборудования и инструмента.

10.2 Сведения и проводимые мероприятия по подготовке и отправке жатки на утилизацию

Для утилизации жатка подлежит разборке в специализированных мастерских на сборочные единицы и детали по следующим признакам: драгоценные материалы, цветные металлы, черные металлы, неметаллические материалы.

10.3 Методы утилизации

Отработанные масла из редукторов следует сливать в специальную тару и сдавать для утилизации с соблюдением требований экологии в установленном порядке.

 **ЗАПРЕЩАЕТСЯ** сливать отработанное масло на почву, в системы бытовой, промышленной и ливневой канализации, а также в открытые водоемы!

При разливе отработанной жидкости на открытой площадке необходимо собрать ее в отдельную тару, место разлива засыпать песком с последующим его удалением и утилизацией.

ПРИЛОЖЕНИЕ А

(обязательное)

ГОМСЕЛЬМАШ

Открытое акционерное общество
«Гомельский завод литья и нормалей»
246010, г. Гомель, ул. Могилевская, 16,
тел. (0232) 59 61 31, факс (0232) 59 42 03, УНП 400051772

ГАРАНТИЙНЫЙ ТАЛОН

1 Жатка валковая **КС-200.12**

2 _____
(число, месяц и год выпуска)

3 _____
(заводской номер)

Жатка соответствует чертежам, техническим условиям ТУ ВУ 400051757.206-2022, государственным стандартам.

Гарантируется исправность жатки в течение _____.

Гарантийный срок исчисляется со дня ввода в эксплуатацию, но не позднее 12 месяцев со дня приобретения.

Начальник ОТК завода _____
(подпись)

М.П.

1 _____
(дата получения изделия на складе завода-изготовителя)

(Ф.И.О., должность) _____
(подпись)

М.П.

2 _____
(дата продажи (поставки) изделия продавцом (поставщиком))

(Ф.И.О., должность) _____
(подпись)

М.П.

3 _____
(дата продажи (поставки) изделия продавцом (поставщиком))

(Ф.И.О., должность) _____
(подпись)

(дата ввода изделия в эксплуатацию)

(Ф.И.О., должность) _____
(подпись)

М.П.

ПРИЛОЖЕНИЕ Б

Схема электрическая принципиальная транспортной тележки

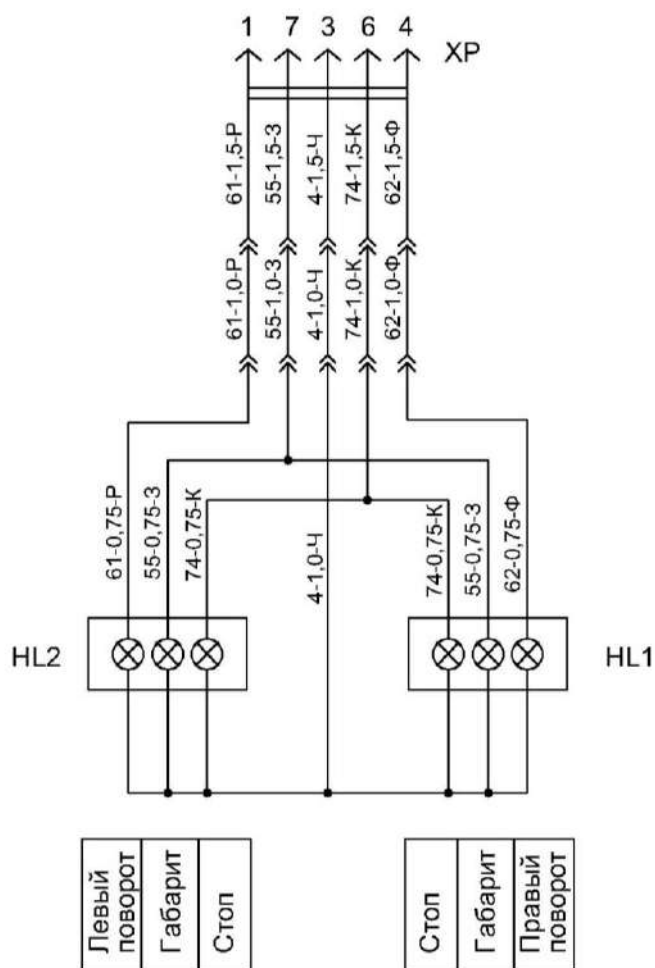

Поз. обозначение	Наименование	Кол.
HL1, HL2	Фонарь задний многофункциональный 7313.3716	2
	ТУ РБ 600124825.026-2002	
ХР	Вилка В7-1	1
	ЦИКС.687111.003 ТУ	

Пример условного обозначения:

74-0,75-К



Рисунок Б.1 – Схема электрическая принципиальная транспортной тележки

ПРИЛОЖЕНИЕ В
(обязательное)**Консервация**

Сведения о консервации, расконсервации и переконсервации жатки и тележки содержатся в таблице В.1.

В графе «Наименование работы» также указывается марка масла, используемого для консервации.

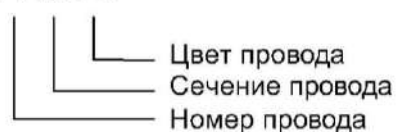
Таблица В.1 – Сведения о консервации, расконсервации и переконсервации

Дата	Наименование работы	Срок действия, годы	Должность, фамилия и подпись

Примечание – заполнение таблицы В.1 обязательно на предприятии - изготовителе, в технических центрах и в хозяйствах.

ПРИЛОЖЕНИЕ Г

(обязательное)

Учет наработки и проведения технического обслуживания

Таблица Г.1 – Учет наработки и проведения технического обслуживания

Дата проведения очередного ТО	Наработка, ч		Вид ТО	ФИО, подпись ответственного за ТО и ремонт
	до очередного ТО	нарастающим итогом		

Примечание – заполнение таблицы Г.1 обязательно на предприятиях - изготовителях, в технических центрах и в хозяйствах.